

EVERCRAFT™

LIFTING EQUIPMENT

CAPACITY: 1,000 Lbs.
ATV/MOTORCYCLE LIFT

776-6010

Contents:

Page	1	Specifications
	2	Warning Information
	3	Setup and Operating
	4	Maintenance, Troubleshooting and Warranty Information
	5	Exploded View Drawing and Replacement Parts



Specifications

Capacity	1,000 lbs.
Low Height	5"
Raised Height	13-3/4"
Length	29"
Chassis Width	10-7/8"
Lift Rails (2 each)...	2-3/8" wide x 12-1/4" long
Shipping Weight.....	57.32 Lbs

WARNING INFORMATION



This is the safety alert symbol. It is used to alert you to potential personal injury hazards. Obey all safety messages that follow this symbol to avoid possible injury or death.

WARNING

WARNING: Indicates a hazardous situation which, if not avoided, could result in death or serious injury.



IMPORTANT: READ THESE INSTRUCTIONS BEFORE OPERATING

BEFORE USING THIS DEVICE, READ THIS MANUAL COMPLETELY AND THOROUGHLY, UNDERSTAND ITS OPERATING PROCEDURES, SAFETY WARNINGS AND MAINTENANCE REQUIREMENTS.

It is the responsibility of the owner to make sure all personnel read this manual prior to using the device. It is also the responsibility of the device owner to keep this manual intact and in a convenient location for all to see and read. If the manual or product labels are lost or not legible, contact BALKAMP for replacements. If the operator is not fluent in English, the product and safety instructions shall be read to and discussed with the operator in the operator's native language by the purchaser/owner or his designee, making sure that the operator comprehends its contents.

THE NATURE OF HAZARDOUS SITUATIONS

WARNING

The use of portable automotive lifting devices are subject to certain hazards that cannot be prevented by mechanical means, but only by the exercise of intelligence, care and common sense. It is therefore essential to have owners and personnel involved in the use and operation of the equipment who are careful, competent, trained and qualified in the safe operation of the equipment and its proper use. Examples of hazards are dropping, tipping or slipping of loads caused primarily by improperly securing loads, overloading, off-centered loads, use on other than hard level surfaces, and using equipment for a purpose for which it was not designed.

METHODS TO AVOID HAZARDOUS SITUATIONS

WARNING



- Read, study, understand & follow all instructions before using.



- Inspect the jack before each use. Do not use if damaged, altered, modified, in poor condition, leaking hydraulic fluid or unstable due to loose or missing components. Make corrections before using.

- Use of this product is limited to lifting, lowering, transporting/storing (only in the lowered position) ATV's and motorcycles with exposed frame undercarriages.

- Incompatibility with the lift platform is evident when the loaded vehicle wobbles, appears unstable, and/or does not securely engage the lift platform.



- Use only on a hard level surface capable of supporting the load.

- Keep operator's and bystander's head, hands and feet away from lift arms when raising and lowering.

- User and bystanders must wear eye protection that meets ANSI Z87.1 and OSHA standards.



- **Never work on, around or under a load that is not secure and stable.**

- Do not use jack beyond its rated capacity. Do not shock load.

- Center load on lift platform. Secure load with appropriate restraint device.

- Immediately after lifting a load, ensure lift's mechanical load-holding means are engaged.

- Lift only on areas of the vehicle as specified by the vehicle manufacturer.

- Before moving, lower the load to the lowest possible point.

- Restraining an incompatible load will not make the load secure and may cause unexpected loss of load.

- Only attachments, restraints or adapters supplied by BALKAMP shall be used.

- Always lower the jack slowly and carefully.

- No alterations shall be made to this product.

- Failure to heed these warnings may result in serious or fatal personal injury and/or property damage.



WARNING: This product can expose you to chemicals including nickel, which is known to the State of California to cause cancer and birth defects or other reproductive harm. For more information go to www.P65Warnings.ca.gov.

CONSEQUENCES OF NOT AVOIDING HAZARDOUS SITUATIONS

WARNING

Failure to read this manual completely and thoroughly, failure to understand its OPERATING INSTRUCTIONS, SAFETY WARNINGS, MAINTENANCE INSTRUCTIONS and comply with them, and failure to comply with the METHODS TO AVOID HAZARDOUS SITUATIONS could cause accidents resulting in serious or fatal personal injury and/or property damage.

SETUP

PLEASE REFER TO THE EXPLODED VIEW DRAWING IN THIS MANUAL IN ORDER TO IDENTIFY PARTS.

1. Secure the four links (B) in the lift rails (C) with the corresponding hardware provided and in accordance with the exploded view drawing on page 5.
2. Remove the hardware that secures the lift bar to the links (B), assemble the safety lock (L) on the outboard sides of the links and assemble all components together with the hardware.
3. Line up the two mounting holes in the base of the hydraulic jack (H) with the holes in the lift's jack base pad and secure the jack to the base with the bolts (#2) and washers (#1).
4. Raise the lift bar high enough where the forks under the top of the lift bar straddle the pin going through the top of the hydraulic jack's ram. Secure one of the forks to the pin by tightening the bolt (#7).
5. Secure the handle (E) in the receiver at the top of the lift bar with the bolt (#2).
6. Secure the foot pedal (I) in the hydraulic jack's pump linkage with the bolt (#2).

PURGING AIR FROM THE HYDRAULIC SYSTEM:

Sometimes air can get trapped in the hydraulic jack's system during shipping and handling. An air trapped system can prevent the jack from getting a complete incremental pump stroke and pumping feels spongy. Follow these instructions:

1. Depress the release pedal while simultaneously activating the pump pedal about 15 to 20 times.
2. Stop depressing the release pedal. Continue activating the pump pedal so the lift rails rise to maximum extension.
3. Repeat steps 1 and 2 until all air is purged from the system.

OPERATING INSTRUCTIONS



This is the safety alert symbol used for the OPERATING INSTRUCTIONS section of this manual to alert you to potential personal injury hazards. Obey all instructions to avoid possible injury or death.

IMPORTANT: Before attempting to raise any ATV/motorcycle, check ATV/motorcycle service manual for recommended lifting surfaces.

GENERAL INSTRUCTIONS:

1. Once the lift is in the proper work location, the handle can be used to roll the lift under the ATV/motorcycle. Since the jack is only designed to be used on a hard level surface, there should be no difficulty in rolling the lift under a ATV/motorcycle. Make sure there are no obstructions, cracks or crevices in the floor underneath the ATV/motorcycle.
2. The lift is raised by activating the foot pedal. The locking arms slide over the notched lock positions as the lift rises. Once the desired work height has been reached, slowly depress the release pedal until the locking arms engage with the closest notch.
3. In order to lower the lift, the locking arms must be disengaged by pumping the jack up so the locking arm assembly can be clipped in the retaining latch. Once the assembly is retained in the latch, depress the release pedal slowly to lower the load.

LIFTING A MOTORCYCLE OR ATV:

CAUTION: Removal or installation of any heavy motorcycle components while the motorcycle is raised by the lift will affect and change the weight distribution and balance of the motorcycle and is prohibited. FOR EXAMPLE: Removing one tire and wheel combination will shift the weight of the motorcycle to the opposite side of the lift rails and cause the motorcycle to fall off the lift.

1. Lift only on areas of the ATV/motorcycle as specified by the ATV/motorcycle manufacturer. This lift is designed for lifting ATV/motorcycles with an exposed frame undercarriage. The weight of the ATV/motorcycle must be evenly balanced on the two lift rails. The center of balance on an engine is not necessarily the center of balance point of the whole ATV/motorcycle.

IMPORTANT: DO NOT ATTEMPT TO RAISE ANY ATV/MOTORCYCLE THAT CANNOT BE PROPERLY BALANCED ON THE LIFT.

2. Since lifting and lowering procedures require two people, one person must hold the motorcycle in a vertical position. The second person must look underneath the ATV/motorcycle frame to make sure there are no components extending down beyond the frame that can be damaged by lifting. The second person can also determine if it is necessary to leave the motorcycle kickstand extended or retracted in order for the lift rails to make contact with the motorcycle frame. The second person (person operating the lift) must slide the lift under the ATV/motorcycle, making sure the lift arms are properly positioned under the ATV/motorcycle

OPERATING INSTRUCTIONS (cont.)

frame. The lift can now be pumped up under the frame. There should be equal distance on both sides of a motorcycle as it is lined up with the lift rails. Since the lift arcs when pumped, the lift operator must compensate for the arcing movement so the motorcycle is equally spaced on the lift rails when the lift rails come in contact with the motorcycle frame. Once the lift rails make contact with the motorcycle frame, the motorcycle can be lifted very slowly while the first person continues to hold the motorcycle in a vertical position. During this initial lift procedure, both people can determine whether the motorcycle is properly balanced. If it is not, the motorcycle should be lowered to the ground and lift rails should be repositioned under the motorcycle until the center of balance is achieved. This initial lift procedure must be repeated until the proper balance is achieved. **IMPORTANT: THE MOTORCYCLE MUST ALWAYS BE HELD IN AN UPRIGHT VERTICAL POSITION BY ONE PERSON AT ALL TIMES DURING THIS INITIAL LIFT PROCEDURE.**

3. Once the center of balance point is achieved, the motorcycle may be lifted to its desired work height. The lift operator can now secure the ATV/motorcycle to the lift by using nylon motorcycle tie down straps. There are tie down loops fore and aft of the two lift pads. The higher the straps are positioned on the motorcycle, the more stability is achieved. After the two tie down straps are connected to the motorcycle frame and to the tie down loops on the lift pads, make sure to tighten each strap while maintaining the upright vertical position of the ATV/motorcycle.

LOWERING A MOTORCYCLE OR ATV:

1. Make sure ATV/motorcycle is properly balanced on lift before removing any additional support equipment.
2. Have one person grab the handle bars of the ATV/motorcycle in preparation for its lowering and eventual removal from the lift.
3. Follow step 3 under GENERAL INSTRUCTIONS to lower the load.
4. While one person is still stabilizing the motorcycle in a vertical position, the other person should remove the tie downs from the motorcycle and tie down loops on the lift pads. The motorcycle's kickstand should be pointed down and ready to make contact with the ground. After the tie downs are removed, lower the motorcycle all the way to the ground so the lift pads clear the ATV/motorcycle frame.
5. Slide the lift out from underneath the ATV/motorcycle.

PREVENTATIVE MAINTENANCE



This is the safety alert symbol used for the PREVENTATIVE MAINTENANCE section of this manual to alert you to potential personal injury hazards. Obey all instructions to avoid possible injury or death.

1. Always store the lift in a well protected area where it will not be exposed to inclement weather, corrosive vapors, abrasive dust, or any other harmful elements. The jack must be cleaned of water, snow, sand, grit, oil, grease or other foreign matter before using.
2. Lubricate all moving parts and joints monthly with the exception of the hydraulic jack. Use a waterproof lubricating grease.
3. Visual inspection should be made before each use of the lift, checking for leaking hydraulic fluid and damaged, loose or missing parts. Each lift must be inspected by a manufacturer's repair facility immediately if subjected to an abnormal load or shock. Any lift which appears to be damaged in any way, is found to be badly worn, or operates abnormally **MUST BE REMOVED FROM SERVICE** until necessary repairs are made by a manufacturer's authorized repair facility. It is recommended that an annual inspection of the lift be made by a manufacturer's authorized repair facility and that any defective parts, decals or warning labels be replaced with manufacturer's specified parts. A list of authorized repair facilities is available from the manufacturer.
4. It should not be necessary to refill or top off the reservoir with hydraulic fluid unless there is an external leak. An external leak requires immediate repair which must be performed in a dirt-free environment by an authorized service center.
5. Every jack owner is responsible for keeping the jack labels clean and readable. Use a mild soap solution to wash external surfaces of the jack but not any moving hydraulic components.

TROUBLESHOOTING

PROBLEM	ACTION
1. Unit will not lift rated load.	Purge air from hydraulic system by following procedure under SETUP.
2. Unit will not sustain rated load or feels "spongy" under rated load.	Purge air from hydraulic system as above.
3. Unit will not lift to full height.	Purge air from hydraulic system as above.
4. Unit still does not operate.	Contact your place of purchase for details on handling warranty.

LIMITED WARRANTY

180 DAYS LIMITED WARRANTY: EVERCRAFT lifting equipment is warranted to be free from defects in material and workmanship. If any unit proves to be defective in material or workmanship within 180 days from the original date of purchase, it will be replaced free of charge. In the unlikely event a replacement is required, return the unit to the place of purchase for a free replacement.

The foregoing obligation is Balkamp Inc.'s sole liability under this or any implied warranty, and under no circumstances will Balkamp Inc. be liable for any incidental or consequential damages.

**PLEASE REVIEW ALL WARNING INSTRUCTIONS PRIOR TO OPERATION.
SAVE THIS MANUAL FOR FUTURE REFERENCE.**

EVERCRAFT™

LIFTING EQUIPMENT

CAPACITY: 1,000 Lbs.
ATV/ MOTORCYCLE LIFT

776-6010

PARTS LIST AND DRAWING

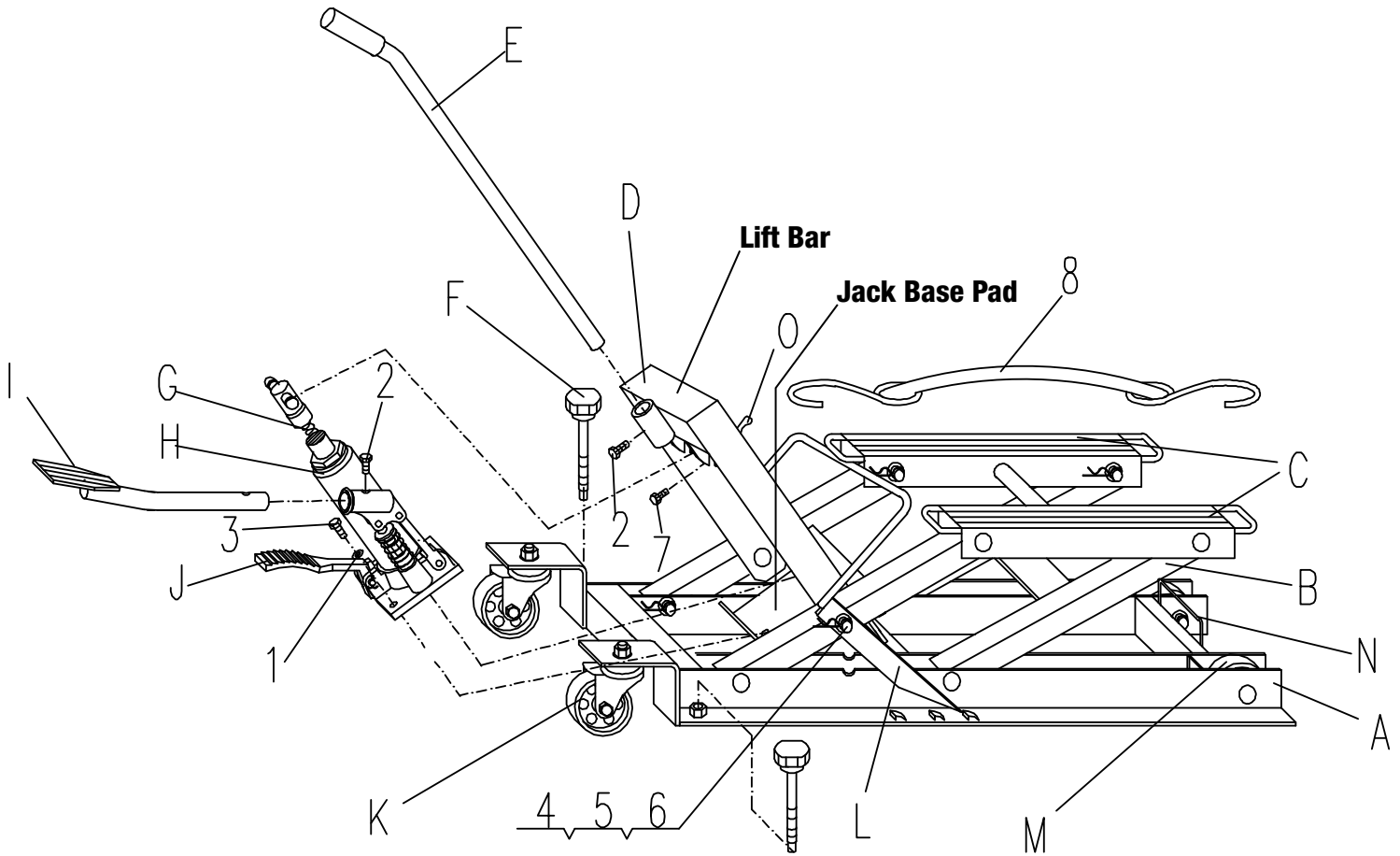

Ref. No.	Part No.	Description	Qty.	Ref. No.	Part No.	Description	Qty.
A		Base	1	M	RS6010M	Front Wheel Assembly	2
B		Link	1	N		Loops	1
C		Lift Rails	2	O		Clip Nut	1
D		Connecting Rod	1	1	*	Spring Washer	2
E	RS6010E	Handle w/ Grip	1	2	*	Bolt (M8x30)	2
F		Locking Screw	2	3	*	Bolt (M8x25)	2
G		Return Spring	1	4	*	Locking Rod (15x80)	2
H	RS6010H	Hydraulic Jack Assembly (incl. G, I, J)	1	5	*	Washer (16)	2
I		Foot Pedal Assembly	1	6	*	Locking Pin	2
J		Release Pedal	1	7	*	Bolt (M5x25)	2
K	RS6010K	Rear 2-1/2" Swivel Caster Assembly	2	8		Nylon Tie Down Straps	2
L		Safety Lock	2	not shown	RS7766010PLK	Product Label Kit	1

* Available in bolt kit, RS7766010BK. Only Ref. No.'s identified by Part No. are available separately.

Contenido:

Página	6	Especificaciones
	7	Información de advertencia
	8	Instrucciones de ensamble y operación
	9	Mantenimiento preventivo, diagnóstico de averías e información de garantía



Especificaciones

Capacidad	1,000 lbs.
Altura mínima	5"
Altura elevada	13-3/4"
Longitud	29"
Anchura de chasis	10-7/8"
Rieles de levantamiento (2 cada uno)	2-3/8" de anchura x 12-1/4" de largura
Peso de embarque	57.32 Lbs

INFORMACIÓN DE ADVERTENCIA



Este símbolo indica una alerta de seguridad y se usa para advertir sobre peligro de accidentes personales potenciales. Observe toda la información de seguridad que sigue a este símbolo para evitar la posibilidad de que ocurran lesiones o muerte.

⚠ ADVERTENCIA

ADVERTENCIA: Indica una situación peligrosa que si no se evita, puede provocar la muerte o lesiones graves.



IMPORTANTE: LEA ESTAS INSTRUCCIONES ANTES DE USAR EL DISPOSITIVO

ANTES DE USAR ESTE DISPOSITIVO, LEA ESTE MANUAL DETENIDAMENTE. PROCURE ENTENDER SUS PROCEDIMIENTOS OPERATIVOS, ADVERTENCIAS DE SEGURIDAD Y REQUERIMIENTOS DE MANTENIMIENTO.

El propietario es responsable de asegurarse de que todo el personal lea este manual antes de usar el dispositivo. Asimismo, es responsabilidad del propietario mantener este manual en buenas condiciones en una ubicación conveniente para su consulta. Si las etiquetas del manual o producto están extraviadas o son ilegibles, comuníquese con BALKAMP por sus repuestos. El comprador/propietario o una persona designada deberá leer y comentar el producto y las advertencias de seguridad en la lengua materna del operario, si es que no domine el inglés, a fin de asegurarse de que comprende el contenido.

NATURALEZA DE LAS SITUACIONES DE RIESGO

⚠ ADVERTENCIA

El uso de dispositivos de elevación portátiles se halla sujeto a ciertos riesgos que no se pueden prever por medios mecánicos, sino por la inteligencia, el cuidado y el sentido común. Por lo tanto, es esencial que el uso del dispositivo quede en manos de los propietarios y de personal que sea cuidadoso, competente, capacitado y habilitado para realizar un uso adecuado y operación segura del equipo. Algunos ejemplos de peligros son dejar caer, inclinar o resbalar las cargas, principalmente como consecuencia de un sujeción de carga incorrecta, sobrecarga, posición no centrada, uso en superficies no niveladas o firmes, así como usar el dispositivo con un fin para el que no está diseñado.

FORMAS DE EVITAR LAS SITUACIONES DE RIESGO

⚠ ADVERTENCIA



- Leer, estudiar, comprender y seguir todas las instrucciones antes de usar.

- Inspeccione el gato antes de cada uso. No lo use si está dañado, alterado, modificado, en malas condiciones, con fluido hidráulico con fugas o inestable debido a componentes sueltos o faltantes. Haga las correcciones antes de usar.

- El uso de este producto se limita a levantar, bajar, transportar / almacenar (solo en la posición más baja) vehículos todo terreno y motocicletas con trenes de aterrizaje expuestos.



- Hay evidencia de incompatibilidad con la plataforma de elevación cuando el vehículo cargado se bambolea, si aparenta estar inestable y/o no se encaja seguramente con la plataforma de elevación.

- Use solo sobre superficies duras y niveladas capaces de soportar la carga.

- Mantenga la cabeza, las manos y los pies del operador y del transeúnte alejados de los brazos de elevación cuando suba y baje.



- El usuario y los transeúntes deben usar protección para los ojos que cumpla con ANSI Z87.1 y las normas de OSHA.

- **Nunca trabaje sobre, alrededor o debajo de una carga que no sea segura y estable.**

- No use el gato más allá de su capacidad nominal. No choque la carga.

- Carga central en la plataforma elevadora. Carga segura con el dispositivo de restricción apropiado.

- Inmediatamente después de levantar una carga, asegúrese de que los medios de sujeción de carga mecánicos del elevador estén enganchados.

- Levante solo en las áreas del vehículo según lo especificado por el fabricante del vehículo.

- Antes de mover, baje la carga al punto más bajo posible.

- Restringir una carga incompatible no asegurará la carga y puede causar una pérdida inesperada de carga.

- Solo se deben usar accesorios, restricciones o adaptadores suministrados por BALKAMP.

- Siempre baje el gato lenta y cuidadosamente.

- No se harán alteraciones a este producto.

- El incumplimiento de estas advertencias puede ocasionar lesiones personales graves o fatales y / o daños a la propiedad.



ADVERTENCIA: Este producto le podrá exponer a ciertos químicos, para incluir el níquel, conocidos en el Estado de California por ocasionar cáncer y defectos congénitos u otros daños a la reproducción. Para mayores informes, visite:

www.P65Warnings.ca.gov.

LAS CONSECUENCIAS DE NO EVITAR SITUACIONES DE RIESGO

⚠ ADVERTENCIA

No leer, comprender u observar todo el contenido de este manual en relación con sus INSTRUCCIONES DE USO, ADVERTENCIAS DE SEGURIDAD y FORMA DE MANTENIMIENTO, así como desatender las FORMAS DE EVITAR LAS SITUACIONES DE RIESGO, puede provocar accidentes que tengan como consecuencia lesiones graves, peligro de muerte o daños materiales.

INSTRUCCIONES DE ENSAMBLE

CONSULTE POR FAVOR EL DIBUJO DE VISTA EN DETALLE EN ESTE MANUAL PARA IDENTIFICAR LAS PARTES.

1. Sujete los cuatro eslabones (B) en los rieles de levantamiento (C) con la ferretería correspondiente provista y con base en el dibujo de vista ampliada en la página 5.
2. Extraiga la ferretería la que sujeta el riel de levantamiento a los eslabones (B), ensamble la cerradura de seguridad (L) en los eslabones exteriores de los eslabones y, usando la ferretería, ensamble juntos todos los componentes.
3. Alinee los dos agujeros de montaje en la base del gato hidráulico (H) con los agujeros en la base del elevador del gato y sujete el gato a la base con los pernos (#2) y las arandelas (#1)
4. Eleve el riel de levantamiento lo suficientemente alto con el fin de que las horquillas debajo de la parte superior del riel de levantamiento se monten de ambos lados del pasador, él que pasa por la parte superior del pistón del gato hidráulico. Sujete una de las horquillas al pasador al apretar el perno (#7).
5. Usando el perno (#2), sujete el mango (E) en el receptor en la parte superior del riel de levantamiento
6. Usando el perno (#2), sujete el pedal de pie (I) en los acoplamientos de la bomba del gato hidráulico.

PURGANDO EL AIRE DEL SISTEMA HIDRÁULICO:

A veces se puede atrapar aire en el sistema hidráulico del gato durante el envío y maniobra. Un sistema con aire atrapado puede prevenir que el gato logre un recorrido de bomba incremental completo y los rieles de levantamiento se sentirán esponjados. Sigas estas instrucciones:

1. Presione el pedal de liberación al mismo tiempo que se simultáneamente active el pedal de bomba aproximadamente 15 a 20 veces.
2. Deje de presionar el pedal de liberación. Siga activando el pedal de la bomba con el fin de que los rieles de levantamiento se eleven a su máxima extensión.
3. Repita los pasos 1 y 2 hasta que se haya purgado todo el aire del sistema.

INSTRUCCIONES DE USO



Este símbolo indica una alerta de seguridad y se utiliza en la parte de este manual que versa sobre las INSTRUCCIONES DE USO, con el fin de advertir sobre los peligros de accidentes personales. Observe todas las instrucciones para evitar lesiones o peligros de muerte. **IMPORTANTE:** Antes de intentar a elevar cualquier ATV/motocicleta, consulte su manual de servicio para ATV/motocicleta para conocer las superficies de elevación recomendadas.

INSTRUCCIONES GENERALES:

1. Una vez que el elevador esté en el lugar de trabajo adecuado, el mango puede usarse para rodar el elevador por debajo del ATV/motocicleta. Dado que el gato está diseñado sólo para usarse en superficies duras y aniveladas, no debe de haber ninguna dificultad al rodar el elevador por debajo del ATV/motocicleta. Asegúrese que no haya obstrucciones, agrietas ni hendiduras en el piso debajo del ATV/motocicleta.
2. El elevador se levanta al activar el pedal de pie. Los brazos de seguridad se deslizan sobre las ubicaciones de seguridad muescadas, en la medida que se levanta el elevador. Una vez que se haya llegado hasta la altura de trabajo deseada, oprime el pedal de liberación lentamente hasta que los brazos de seguridad se encajen con la muesca más cercana.
3. Con el fin de bajar el elevador, los brazos de seguridad deben estar desenchajados al momento de bombear el gato, con el fin de que el conjunto del brazo de seguridad pueda engancharse en el pestillo de sujeción. Una vez que el ensamble esté sujetado en el pestillo, presione el pedal de liberación lentamente para bajar la carga.

LEVANTANDO UNA MOTOCICLETA O ATV:

PRECAUCIÓN: Esta prohibida la extracción o instalación de cualquier componente pesado de la motocicleta durante el levantamiento de la motocicleta con el elevador, ya que afectará y cambiará la distribución y equilibrio de la misma y es prohibido. POR EJEMPLO: La extracción de una combinación de llanta y rueda cambiará el peso de la motocicleta para el lado opuesto de los rieles de levantamiento y ocasionará se caída del elevador.

1. Levante sólo aquellas áreas del ATV/motocicleta según sean especificadas por parte del fabricante del ATV/motocicleta. Este elevador está diseñado para levantar los ATV/ motocicletas con un chasis de armazón expuesto. El peso del ATV/motocicleta debe de estar equilibrado equitativamente sobre los dos rieles de levantamiento. El centro de equilibrio de un motor no es necesariamente el centro del punto de equilibrio del ATV entero/motocicleta entera. **IMPORTANTE: NO INTENTE LEVANTAR NINGÚN ATV/MOTOCICLETA QUE NO PUEDE ESTAR ADECUADAMENTE EQUILIBRADO(A) SOBRE EL ELEVADOR.**
2. Dado que los procedimientos de elevación y de la rebajada requieren a dos personas, una persona debe sostener la motocicleta en una posición vertical. La segunda persona debe asomarse por debajo del armazón del ATV/motocicleta para asegurar que no haya ningún componente extendiéndose más allá por debajo del armazón, los que pueden ser dañados por el levantamiento. La segunda persona también puede determinar si sea necesario dejar extendido o retractado el caballete con el fin de que los rieles de levantamiento hagan contacto con el armazón del vehículo. La segunda persona (la persona que operará el elevador) debe deslizar el elevador por debajo del ATV/motocicleta, asegurándose que los brazos de levantamiento estén adecuadamente posicionados debajo del armazón del ATV/motocicleta. El elevador puede ahora bombearse por debajo del armazón. Debe de haber una distancia equitativa de cada lado de la motocicleta en la medida que se alinee con los rieles de levantamiento. Dado que el elevador se arquea al ser bombeado, el operador del elevador debe compensar por el movimiento de arqueada, para que la motocicleta esté equitativamente espaciada en los rieles de

levantamiento al momento de que los rieles de levantamiento hagan contacto con el armazón de la motocicleta. Una vez que los rieles de levantamiento hagan contacto con el armazón de la motocicleta, se puede levantar la motocicleta muy lentamente, mientras que la primera persona siga sosteniendo la motocicleta en una posición vertical. Durante este procedimiento de levantamiento inicial, ambas personas pueden determinar si la motocicleta está equilibrada adecuadamente o no. Si no la está, la motocicleta debe bajarse al suelo y los rieles de levantamiento deben reposicionarse debajo de la motocicleta hasta que se logre el centro de equilibrio. **IMPORTANTE: DURANTE ESTE PROCEDIMIENTO INICIAL DE LEVANTAMIENTO, EN TODO MOMENTO LA MOTOCICLETA DEBE SUJETARSE POR PARTE DE UNA PERSONA EN UNA POSICIÓN VERTICAL.**

- Una vez que se haya logrado el punto de equilibrio, la motocicleta puede levantarse hasta la altura de trabajo deseada. El operador del elevador puede ahora sujetar el el ATV/motocicleta al elevador, al usar correas de nilón de sujeción para motocicleta. Hay aros de sujeción del lado anterior y posterior de las almohadillas de elevación. Lo más alto que se coloquen las correas en la motocicleta, la mayor estabilidad se logrará. Después de que se conecten las dos correas de sujeción al armazón de la motocicleta y los aros de, asegúrese de apretar cada correa al mismo tiempo que se mantenga la posición vertical del ATV/motocicleta.

BAJANDO UNA MOTOCICLETA O ATV:

- Asegúrese que el ATV/motocicleta esté adecuadamente equilibrado sobre el elevador antes de extraer cualquier equipo de soporte adicional.
- Asegúrese que una persona agarre el manubrio del ATV/motocicleta, como preparativo para la rebajada y su extracción eventual del elevador.
- Siga el paso 3 bajo INSTRUCCIONES GENERALES para bajar la carga.
- Mientras que una persona estabilice la motocicleta en una posición vertical, la otra persona debe extraer las correas de sujeción de la motocicleta y los aros de sujeción en las almohadillas de elevación. El caballete de la motocicleta debe estar apuntando hacia abajo y estar listo para hacer contacto con el suelo. Después de extraer las correas de sujeción, baje la motocicleta completamente al piso para que las almohadillas de elevación despejen el armazón de la motocicleta.
- Deslice el elevador por debajo del ATV/motocicleta.

MANTENIMIENTO PREVENTIVO



Este símbolo indica una alerta de seguridad y se utiliza en la parte de este manual que versa sobre el MANTENIMIENTO DE SEGURIDAD, con el fin de advertir sobre los peligros de accidentes personales. Observe todas las instrucciones para evitar lesiones o peligros de muerte.

- Siempre almacene el elevador en un área bien protegida donde este no estará expuesto a las inclemencias del clima, vapores corrosivos, el polvo abrasivo ni a ningún otro elemento dañino. Antes del uso, el gato debe estar limpio de agua, nieve, arena y arenilla, aceite, grasa o cualquier otra material foráneo.
- Lubrique mensualmente todas las partes y juntas móviles con la excepción del gato hidráulico. Use una grasa de lubricación impermeable.
- Se debe realizar una inspección visual antes de cada uso del elevador, inspeccionando por fugas de líquido hidráulico y partes dañadas, flojas o faltantes. Cada grúa elevadora debe inspeccionarse inmediatamente por parte de un centro de reparaciones del fabricante si ésta está sujeta a un choque o carga anormal. Cualquier elevador el que aparenta ser dañado de cualquier forma, que se encuentre extremadamente desgastado o que se opere de forma anormal DEBE DEJARSE DE USAR hasta que se realicen todas las reparaciones necesarias por parte de un centro de reparaciones autorizado del fabricante. Se recomienda que se realice una inspección anual de la grúa elevadora por parte de un centro de reparaciones autorizado del fabricante y que se reponga cualquier parte, calcomanía, o etiqueta de advertencia defectuosa con partes especificadas del fabricante. Una lista de centros de reparación autorizados está disponible con el fabricante.
- No deberá ser necesario rellenar o llenar al tope el recipiente de líquido hidráulico, al menos que haya una fuga externa. Una fuga externa requiere reparación inmediata la cual debe realizarse en un ambiente libre de suciedad por parte de un centro de servicio autorizado.
- Cada propietario de gato será responsable por mantener limpias y legibles las etiquetas del gato. Use una solución de jabón suave para limpiar las superficies externas del gato pero no limpie ningún componente hidráulico móvil.

DIAGNÓSTICO DE AVERÍAS

PROBLEMA	ACCIÓN
1. El equipo no levantará la carga.	Expulsa el aire del sistema hidráulico al seguir el procedimiento bajo INSTRUCCIONES DE ENSAMBLE
2. El equipo no sostendrá la carga o se siente "esponjoso" bajo una carga clasificada	Expulsa el aire del sistema hidráulico como indicado anteriormente.esponjoso bajo la carga.
3. El equipo no levantará la carga hasta la altura normal.	Expulsa el aire del sistema hidráulico como indicado anteriormente.
4. El equipo aún no funciona.	Comuníquese con su detallista de venta por detalles sobre la garantía de maniobra..

GARANTÍA LIMITADA

180 DÍAS DE GARANTÍA LIMITADA: El equipo elevador de EVERCRAFT está garantizada contra defectos en cuanto a materiales y mano de obra se refiere. Si cualquier unidad demuestra ser defectuosa en cuanto a materiales o mano de obra dentro de 180 días a partir de la fecha original de compra, ésta será reemplazada libre de cargos. En el caso poco probable que se requiera un reemplazo, devuelva la unidad al lugar de compra por un reemplazo gratuito.

La obligación anterior es la única responsabilidad de Balkamp Inc. bajo ésta o cualquier garantía implicada, y bajo ninguna circunstancia será responsable Balkamp Inc. por ningún daño incidental ni consecuencial.

REVISE TODAS LAS INFORMACIONES DE ADVERTENCIA, ANTES DE PROCEDER CON EL FUNCIONAMIENTO. CONSERVE ESTE MANUAL PARA TENER UNA REFERENCIA EVENTUAL.

Contenu:

Page	10	Spécifications
	11	Information d'avertissement
	12	Installation et consignes d'utilisation
	13	Entretien préventif, dépannage et information de garantie



Spécifications

Capacité	1,000 lbs.
Hauteur minimale.....	5 po
Hauteur maximale.....	13-3/4 po
Longueur	29 po
Largeur du châssis	10,7/8 po
Patins (deux) du cric d'une largeur de et d'une longueur de	2-3/8 po de et 12-1/4 po
Poids d'expédition	57.32 Lbs

INFORMATION D'AVERTISSEMENT



Ce symbole indique un danger potentiel. Il est utilisé pour avertir l'utilisateur des risques potentiels de blessures corporelles. Prière de respecter toutes les consignes de sécurité qui suivent ce symbole afin d'éviter les blessures ou la mort potentielles.

⚠ AVERTISSEMENT

AVERTISSEMENT : Ce symbole indique une situation dangereuse qui pourrait causer la mort ou des blessures graves si elle n'est pas évitée.



IMPORTANT : LIRE CES CONSIGNES AVANT L'UTILISATION.

PRIÈRE DE LIRE CES CONSIGNES ATTENTIVEMENT ET DE S'ASSURER DE BIEN COMPRENDRE LES PROCÉDURES D'UTILISATION, LES AVERTISSEMENTS DE SÉCURITÉ ET LES BESOINS EN MATIÈRE D'ENTRETIEN DE L'OUTIL AVANT DE L'UTILISER.

Le propriétaire doit s'assurer que tous les employés lisent ce manuel avant d'utiliser l'outil. Le propriétaire de l'outil doit aussi maintenir ce manuel en bon état et le ranger dans un endroit facilement accessible à tous ceux qui doivent le lire. Si le manuel ou les étiquettes de l'outil sont perdus ou illisibles, communiquer avec BALKAMP pour obtenir un remplacement. Si l'utilisateur ne parle pas couramment le français, les consignes de sécurité et le mode d'emploi de l'outil devront lui être lues à haute voix et être discutées avec l'utilisateur, dans sa langue maternelle, par le propriétaire/acheteur ou une personne désignée, afin d'assurer que l'utilisateur en comprenne bien le contenu.

LE TYPE DE SITUATIONS DANGEREUSES

⚠ AVERTISSEMENT

L'utilisation de dispositifs de levage et de support de véhicule automobile est sujette à certains risques qui ne peuvent être prévenus par des moyens mécaniques, mais seulement par son utilisation de façon intelligente, attentive, et du bon sens. Il est donc essentiel que les propriétaires et les employés qui utiliseront ce dispositif soient prudents, compétents, qualifiés et formés à l'utilisation sécuritaire de l'équipement. Des exemples de dangers comprennent le renversement, le glissement ou la chute soudaine de la charge. Ces dangers sont principalement imputables à une charge mal répartie, une utilisation sur une surface meuble ou inclinée, ou une utilisation à des fins autres que celles pour lesquelles le dispositif a été conçu.

METHODS TO AVOID HAZARDOUS SITUATIONS

⚠ AVERTISSEMENT



- Lisez, étudiez, comprenez et suivez toutes les instructions avant de l'utiliser.

- Inspectez le jack avant chaque utilisation. Ne pas utiliser s'il est endommagé, altéré, modifié, en mauvais état, s'il fuit du fluide hydraulique ou s'il est instable à cause de composants desserrés ou manquants. Faire des corrections avant d'utiliser.



- L'utilisation de ce produit est limitée au levage, à l'abaissement, au transport / stockage (uniquement en position abaissée) des VTT et des motocycles avec des châssis de châssis exposés.

- Il y a une incompatibilité évidente avec la plateforme de levage lorsque le véhicule chargé oscille, semble instable et/ou n'est pas solidement ancré dans la plate-forme de levage.

- N'utilisez que sur une surface plane et dure capable de supporter la charge.

- Gardez la tête, les mains et les pieds de l'opérateur et du spectateur éloignés des bras de levage lorsque vous le soulevez et l'abaissez.



- L'utilisateur et les personnes présentes doivent porter une protection oculaire conforme aux normes ANSI Z87.1 et OSHA.

- **Ne travaillez jamais sur, autour ou sous une charge qui n'est pas sûre et stable.**

- N'utilisez pas la prise au-delà de sa capacité nominale. Ne pas choquer la charge.

- Centrez la charge sur la plate-forme élévatrice. Charger la charge avec un dispositif de retenue approprié.

- Immédiatement après avoir soulevé une charge, assurez-vous que les moyens mécaniques de maintien de la charge de l'élévateur sont engagés.

- Soulever uniquement sur les zones du véhicule spécifiées par le constructeur du véhicule.

- Avant de déplacer, abaissez la charge au point le plus bas possible.

- La limitation d'une charge incompatible ne sécurise pas le chargement et peut entraîner une perte de charge inattendue.

- Seuls les accessoires, les dispositifs de retenue ou les adaptateurs fournis par BALKAMP doivent être utilisés.

- Abaissez toujours le cric lentement et prudemment.

- Aucune modification ne doit être apportée à ce produit.

- Le non-respect de ces avertissements peut entraîner des blessures graves ou mortelles et / ou des dommages matériels.



AVERTISSEMENT : Ce produit pourrait vous exposer à des produits chimiques, notamment du nickel, qui est reconnu par l'État de la Californie comme causant le cancer, des anomalies congénitales ou d'autres pathologies du système reproductif. Pour en savoir plus, veuillez visiter le www.P65Warnings.ca.gov.

CONSÉQUENCES EN CAS DE SITUATIONS DANGEREUSES

⚠ AVERTISSEMENT

Le manquement de lire ce manuel complètement et avec attention et l'incompréhension des CONSIGNES D'UTILISATION, AVERTISSEMENTS DE SÉCURITÉ, INSTRUCTIONS D'ENTRETIEN et de se conformer à elles, et en négligeant les MÉTHODES POUR ÉVITER DES SITUATIONS DANGEREUSES peut causer des accidents ayant comme conséquence des blessures sérieuses ou mortelles et/ou des dégâts matériels.

INSTALLATION

VEUILLEZ CONSULTER LA VUE ÉCLATÉE POUR IDENTIFIER LES PIÈCES.

1. Fixer les quatre pièces intermédiaires (B) aux patins du cric (C) à l'aide des pièces de fixation fournies (voir le dessin éclaté à la page 5).
2. Retirer les pièces de fixation qui maintiennent la barre de levage aux pièces intermédiaires (B). Fixer le verrou de sécurité (L) sur les côtés externes des pièces intermédiaires, puis réassembler tous les composants avec les pièces de fixation.
3. Aligner les deux trous de montage à la base du vérin hydraulique (H) avec les trous de la plaque de base du vérin. Fixer le vérin à la plaque à l'aide de boulons no 2 et de rondelles no 1.
4. Élever suffisamment la barre de levage de façon à ce que les deux fourches situées sous sa partie supérieure enjambent l'axe du vérin hydraulique. Fixer l'une des fourches à l'axe en serrant le boulon no 7.
5. Fixer le manche (E) dans le haut de la barre de levage avec un boulon no 2.
6. Installer la pédale (I) dans l'articulation de la pompe du vérin à l'aide d'un boulon no 2.

POUR PURGER L'AIR DU SYSTÈME HYDRAULIQUE :

Il arrive que de l'air soit piégé dans le système hydraulique durant l'expédition ou la manutention du cric. En pareil cas, le système de pompage du cric ne produit pas un mouvement de levée complet et uniforme et semble mou. Respecter les instructions suivantes :

1. Presser la pédale de relâchement tout en appuyant 15 à 20 fois sur la pédale de la pompe.
2. Arrêter de presser la pédale de relâchement. Continuer d'actionner la pédale de la pompe de façon à ce que les patins de l'appareil atteignent la hauteur maximale.
3. Répéter les étapes 1 et 2 jusqu'à ce que l'air soit complètement purgé du système.

MODE D'EMPLOI



Ce symbole sert à identifier les risques de blessures dans la rubrique MODE D'EMPLOI. Suivre les consignes afin d'éviter les risques de blessure ou de mort. **IMPORTANT:** Avant d'effectuer une tentative de levage d'un véhicule quelconque, consulter le manuel du propriétaire du véhicule pour en connaître les points d'appuis recommandés par le constructeur.

DIRECTIVES GÉNÉRALES :

1. Une fois que le cric est à l'endroit approprié pour les travaux, le levier peut être utilisé pour le faire rouler sous le véhicule. Étant donné que le cric est conçu uniquement pour être utilisé sur une surface dure et horizontale, il ne devrait pas être difficile de le faire rouler sous le véhicule. S'assurer que le sol sous le véhicule est exempt de débris, de fissures ou de crevasses.
2. Le cric se déploie en appuyant sur la pédale. Les bras de verrouillage glissent sur les crans d'arrêt au fur et à mesure que le cric se déploie. Une fois que le cric a atteint la hauteur désirée, presser lentement la pédale de relâchement jusqu'à ce que les bras de verrouillage soient engagés dans le cran d'arrêt le plus proche.
3. Pour abaisser le cric, les bras de verrouillage doivent être désengagés en faisant monter le cric de façon à ce que les bras de verrouillage puissent s'insérer dans le bras de retenue. Une fois que les bras de verrouillage sont retenus en place, presser lentement la pédale de relâchement pour abaisser la charge.

LEVAGE D'UNE MOTOCYCLETTE OU D'UN VTT :

MISE EN GARDE : Il est fortement déconseillé de retirer ou d'installer des composants de motocyclette lourds alors que la motocyclette est soulevée par l'appareil de levage, car cela affectera et modifiera la répartition du poids et l'équilibre de la motocyclette. **PAR EXEMPLE :** Le fait de retirer une roue déplacera le poids de la motocyclette vers le côté opposé et fera tomber la motocyclette de l'appareil.

1. Soulever le véhicule en plaçant l'appareil uniquement aux endroits indiqués par le fabricant du véhicule. Cet appareil de levage est conçu pour soulever des véhicules dotés d'un châssis au cadre apparent. Le poids du véhicule doit être réparti uniformément sur les deux patins de l'appareil. Le centre de gravité d'un moteur n'est pas nécessairement le centre de gravité de l'ensemble du véhicule.
IMPORTANT : NE PAS ESSAYER DE SOULEVER UN VÉHICULE À L'AIDE DE L'APPAREIL SI SON POIDS N'EST PAS BIEN RÉPARTI.
2. Étant donné que les opérations de levage et de descente nécessitent l'intervention de deux personnes, l'une d'entre elles doit tenir la motocyclette en position verticale. L'autre doit regarder sous le châssis du véhicule pour s'assurer qu'aucun composant ne dépasse et éviter ainsi qu'il ne soit endommagé lors du levage. Cette autre personne peut aussi déterminer s'il est nécessaire de laisser la béquille de la motocyclette sortie ou rentrée de façon à ce que les patins du cric entrent en contact avec le châssis de la motocyclette. La personne qui procède au levage doit glisser le cric sous le véhicule en s'assurant que les patins sont adéquatement positionnés sous le châssis du véhicule. Il est alors possible de déployer le cric sous le châssis. Il devrait y avoir une distance égale entre les deux côtés de la motocyclette, puisqu'elle doit être alignée avec les patins du cric. Étant donné que l'appareil se déploie en formant un arc, l'opérateur doit en tenir compte et bien centrer la motocyclette entre les patins lorsque ces derniers entreront en contact avec le châssis. Une fois que les patins sont entrés en contact avec le châssis de la motocyclette, cette dernière peut être soulevée très lentement alors que la première personne continue de la tenir en position verticale. Au début de l'opération de levage, les deux personnes peuvent déterminer si la motocyclette est en position stable. Si ce n'est pas le cas, la motocyclette devrait être abaissée jusqu'au sol et les patins devraient être repositionnés sous la motocyclette jusqu'à ce que le

DIRECTIVES D'UTILISATION (suite)

centre de gravité ait été trouvé. La première opération de levage doit être répétée jusqu'à ce que la motocyclette soit bien équilibrée. **IMPORTANT : LA MOTOCYCLETTE DOIT TOUJOURS ÊTRE TENUE EN POSITION VERTICALE PAR UNE PERSONNE EN TOUT TEMPS DURANT LA PREMIÈRE OPÉRATION DE LEVAGE.**

- Une fois que le centre de gravité a été trouvé, la motocyclette peut être levée jusqu'à la hauteur désirée. L'opérateur peut maintenant fixer solidement le véhicule à l'appareil à l'aide de sangles de nylon. Des anneaux d'ancrage sont situés à l'avant et à l'arrière de l'appareil de levage. Plus les sangles sont positionnées sur le haut de la motocyclette, plus cette dernière sera stable. Une fois que le châssis de la motocyclette est attaché à l'aide des deux sangles reliées aux anneaux d'ancrage du cric, s'assurer de bien serrer chaque sangle tout en tenant le véhicule en position verticale.

DESCENTE D'UNE MOTOCYCLETTE OU D'UN VTT :

- S'assurer que le véhicule est en position stable sur l'appareil avant de retirer tout autre équipement de soutien.
- Demander à une personne de tenir fermement les poignées du véhicule avant de le faire descendre et de le retirer éventuellement de l'appareil de levage.
- Suivre l'étape 3 de la section DIRECTIVES GÉNÉRALES pour abaisser la charge.
- Tandis qu'une personne continue de tenir la motocyclette en position verticale, l'autre devrait retirer les sangles de la motocyclette et des anneaux d'ancrage. La béquille de la motocyclette devrait être sortie et prête à entrer en contact avec le sol. Une fois les sangles retirées, abaisser la motocyclette jusqu'au sol de façon à dégager son châssis des patins du cric.
- Faire rouler l'appareil pour le faire sortir du dessous du véhicule.

ENTRETIEN PRÉVENTIF



Ce symbole sert à identifier les risques de blessures dans la rubrique ENTRETIEN PRÉVENTIF. Suivre les consignes afin d'éviter les risques de blessure ou de mort.

- Toujours entreposer l'appareil dans un endroit où il sera protégé des intempéries, des vapeurs corrosives, de la poussière abrasive et des autres éléments nocifs. Le cric doit être exempt d'eau, de neige, de sable et de particules avant l'utilisation.
- Lubrifier chaque mois toutes les pièces mobiles et les joints, à l'exception du vérin hydraulique. Utiliser une graisse lubrifiante hydrofuge.
- Procéder à l'inspection visuelle de l'appareil avant chaque utilisation pour vérifier si des pièces sont endommagées, lâches ou manquantes. Si un appareil de levage est utilisé pour soulever une charge anormalement élevée ou s'il subit un choc, il doit être inspecté sans délai par un centre de réparation recommandé par le fabricant. Tout appareil qui semble endommagé de quelque manière que ce soit, s'avère extrêmement usé ou fonctionne anormalement NE DOIT PLUS ÊTRE UTILISÉ jusqu'à ce que les réparations nécessaires aient été effectuées par un centre de réparation recommandé par le fabricant. Il est recommandé de faire inspecter l'appareil annuellement par un centre de réparation recommandé par le fabricant et de veiller à ce que toute pièce, décalcomanie ou étiquette d'avertissement endommagée soit remplacée par un élément recommandé par le fabricant. Il est possible de se procurer auprès du fabricant la liste des centres de réparation autorisés.
- À moins d'une fuite, il ne devrait pas être nécessaire de remplir le réservoir de liquide hydraulique. Toute fuite doit être immédiatement réparée par un centre de réparation autorisé, dans un environnement sans poussières.
- Le propriétaire du cric doit s'assurer que les étiquettes apposées sur le cric demeurent propres et lisibles. Utiliser une solution savonneuse douce pour nettoyer les surfaces externes du cric, mais pas les composants hydrauliques mobiles.

DÉPANNAGE

PROBLÈME	ACTION
1. L'unité ne lèvera pas la charge	Purger l'air du système hydraulique en suivant la procédure selon la configuration.
2. L'unité ne supportera pas la charge ou est 'spongieuse' sous la charge.	Purger l'air du système hydraulique comme mentionné ci-dessus.
3. L'unité ne lèvera pas à hauteur complète.	Purger l'air du système hydraulique comme mentionné ci-dessus ou vérifier le niveau de l'huile dans le réservoir.
4. L'unité ne fonctionne toujours pas.	Pour obtenir des détails concernant les réclamations en vertu de la garantie, communiquer avec le point de vente où vous avez effectué votre achat.

GARANTIE LIMITÉE

GARANTIE LIMITÉE DE 180 JOURS : L'équipement de levage EVERCRAFT est garanti contre les défauts de matériel ou de fabrication. Toute unité présentant un défaut de matériel ou de fabrication dans les 180 jours suivant l'achat initial sera remplacée gratuitement. Dans l'éventualité peu probable où l'unité devrait être remplacée, la retourner au point de vente et elle sera remplacée gratuitement.

Cette obligation est la seule responsabilité de Balkamp Inc. en vertu de la présente garantie ou de toute garantie implicite, et Balkamp Inc. ne peut en aucun cas être tenue responsable de dommages indirects ou consécutifs.

**VEUILLEZ LIRE TOUS LES AVERTISSEMENTS AVANT D'UTILISER L'OUTIL.
CONSERVEZ CE GUIDE POUR CONSULTATION ULTÉRIEURE.**