

model no. 009-0021-2

MOTOMASTER 1933

PROVEN QUALITY

QUALITÉ ÉPROUVÉE

TM/MC

LOW PROFILE ALUMINUM HYBRID RACING JACK

1 1/2 TON MAXIMUM WEIGHT

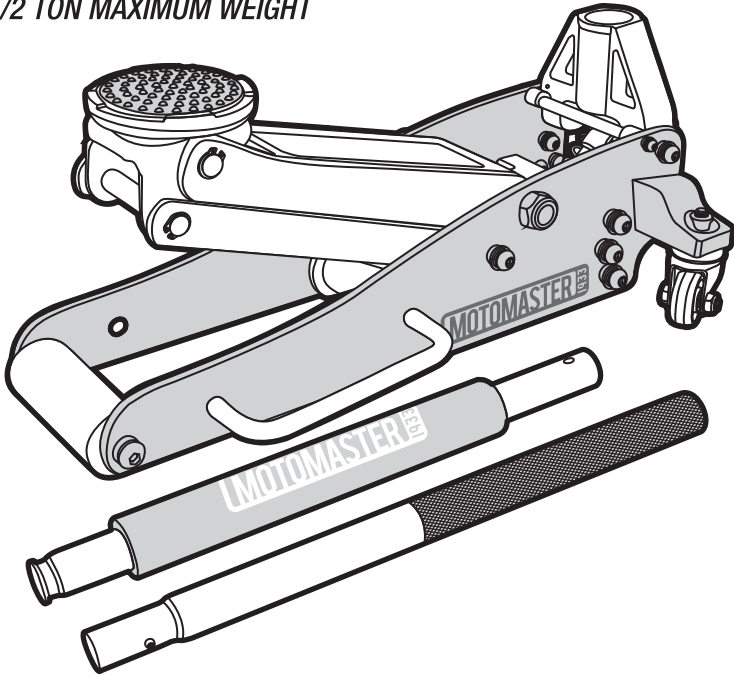

IMPORTANT:

Please read this manual carefully before operating this jack and save it for future reference.

**INSTRUCTION
MANUAL**

IF ANY PARTS ARE MISSING OR DAMAGED, OR IF YOU HAVE ANY QUESTIONS, PLEASE CALL OUR TOLL-FREE HELPLINE AT 1-888-942-6686.



WARNING! Read and understand this instruction manual thoroughly before using the product. It contains important information for your safety as well as operating and maintenance advice.

Keep this instruction manual for future use. Should this product be passed on to a third party, this instruction manual must be included.



Tested to the latest ANSI safety and performance requirements.

TABLE OF CONTENTS

Safety	4
<i>Intended Use</i>	4
<i>Safety</i>	4
Know Your Jack	5
<i>Before First Use</i>	5
<i>Key Parts Diagram</i>	5
<i>Assembling the Jack</i>	6
<i>Before Every Use</i>	7
<i>Using the Release Valve</i>	7
Operation	8
<i>Lifting Loads</i>	8
<i>Lowering the Jack</i>	8
Maintenance	9
<i>Adding Oil</i>	9
<i>Replacing Oil</i>	9
<i>Lubrication</i>	10
<i>Rust Prevention</i>	10
<i>Storage</i>	10
<i>Releasing Trapped Air</i>	10
Troubleshooting	10
Exploded View	11
Parts List	12
Technical Specifications	12
Warranty	13

SAVE THESE INSTRUCTIONS

Read and understand this instruction manual thoroughly before using the product. It contains important information for your safety as well as operating and maintenance advice. Keep this instruction manual for future use. Should this product be passed on to a third party, this instruction manual must be included.

INTENDED USE

The MotoMaster™ Low Profile Aluminum Hybrid Racing Jack is designed to lift, but not to support, one end of a vehicle with a rated capacity of up to 1 1/2 tons (1360 kg). This jack must be used in conjunction with a pair of appropriately rated axle stands. Never work on, under or around a load supported only by a hydraulic jack, and never crawl under the vehicle while placing or removing the axle stands. This jack features an automatic bypass that prevents jack damage through over-pumping. Please read and follow these instructions and precautions carefully.

SAFETY

- Read all instructions, warnings, and cautions provided with and on this jack. Make sure to understand all instructions and safety information before operating the jack.
- Failure to heed these warnings may result in loss of load, damage to the jack, and malfunctioning resulting in serious injury or property damage.
- **DO NOT** alter this product in any way.
- **DO NOT** adjust the safety valve.
- **DO NOT** use if broken, bent, cracked or damaged parts are found. Any jack that appears damaged in any way, or operates abnormally should be removed from service immediately.
- Inspect the jack thoroughly before each use.
- If the jack has been or is suspected to have been subjected to a shock load (a load dropped suddenly, unexpectedly upon it), immediately discontinue use until the jack has been checked by a qualified professional.
- It is recommended that an annual inspection be performed on the jack and that any damaged or worn parts, decals or warning labels be replaced with parts as specified by the manufacturer.
- **DO NOT** use the jack on surfaces that are not capable of sustaining the load. This jack is designed for use only on hard, level surfaces capable of sustaining the load. Use on surfaces other than those specified here can result in jack instability and possible loss of load.
- Centre load on jack saddle before lifting the vehicle. Off-centre loads and loads lifted when the jack is not level may cause damage to jack, loss of load, property damage, and/or serious injury.
- Position lift arm only on areas of the vehicle as specified by the vehicle's manufacturer.
- Use this product only for its intended use.
- Centre load on saddle prior to lifting.
- Place axle stands under vehicle immediately after it has been elevated on the jack.



WARNING

DO NOT use any attachments or adaptors that are not supplied or recommended by the manufacturer.

DO NOT make any alterations to the jack.

BEFORE FIRST USE

- Remove all packaging, including the hook preventing the yoke (8) from moving to an upright position (→ *Assembling the jack*).
- Check for transport damage and to ensure that all parts are present. Do not use the jack if any parts are damaged or missing; contact your dealer.
- Please retain the packaging. It can be used to store the jack when not in use.
- To familiarize yourself with the basic operation of this jack, locate and turn the release valve after assembly (→ *Using the release valve*).

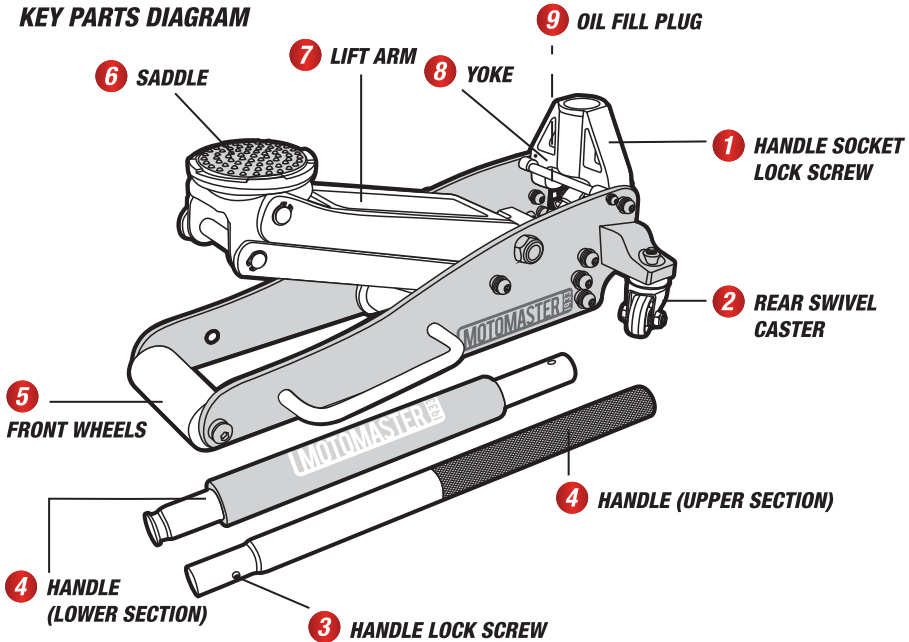
KEY PARTS DIAGRAM**WARNING**

DO NOT overload the jack beyond its rated capacity of 1 1/2 tons (1360 kg). Overloading the jack beyond its rated capacity can cause damage to or malfunctioning of the jack and personal injury.

DO NOT move or dolly the vehicle while it is lifted on the jack.

ASSEMBLING THE JACK

This jack is completely assembled except for the handle (4). The handle (4) has two sections, an upper section with a rubber grip and a lower section with a lock screw (3).

- 1 Remove the hook preventing the yoke (8) from moving to an upright position.
- 2 Remove the lock screw (3).
- 3 Slide the lower section into the upper section of the handle.
- 4 Connect the two parts of the handle by replacing the lock screw (3).
- 5 Loosen the handle socket lock screw (1) located in the yoke (8).
- 6 Apply a small amount of grease to the handle socket inside the yoke (8). Place the assembled handle into the socket. Line up the square hole at the bottom of the handle over the square bolt inside the yoke (8).

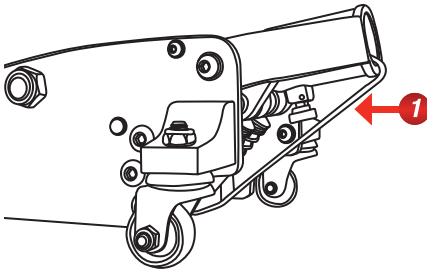

- 7 Tighten the handle socket lock screw (1) and ensure that the handle is properly engaged in the handle sleeve.

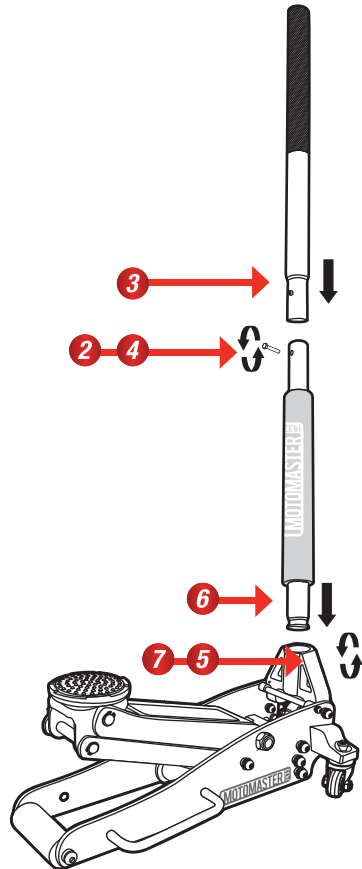

ALWAYS inspect the jack carefully before each use!

DO NOT use the jack if it appears to be damaged in any way, or does not function normally.

BEFORE EACH USE

- 1 Verify that the product is suitable for the desired application. Do not overload the jack beyond its rated capacity.
- 2 Check to ensure that the jack rolls freely. Raise and lower the unloaded saddle (6) throughout the entire lifting range before putting it into service to ensure that the pump operates smoothly.
- 3 Perform a visual inspection on the jack to check for any abnormalities.

USING THE RELEASE VALVE

The jack handle (4) is needed to open and close the release valve. The handle has to be inserted correctly and must sit in an upright or almost upright position.

- 1 Turn the handle **CLOCKWISE** until firm resistance is felt. In this position, the release valve is closed.

This position is used to lift the load.

- 2 Turn the handle slowly **COUNTER-CLOCKWISE**, about ½ full turn from the closed position, to open the release valve.

This position is used to lower the load.

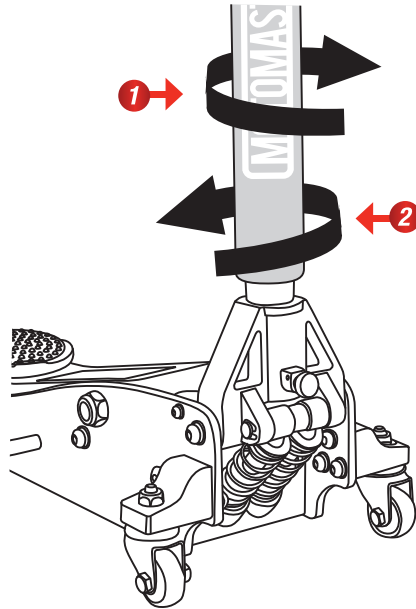

WARNING! RISK OF INJURY

NEVER place any portion of your body beneath the vehicle when lifting or lowering.

NEVER work on, under or around a load supported only by a hydraulic jack, and never crawl under the vehicle while placing or removing the axle stands.

ALWAYS keep hands and feet clear of the jack hinge mechanism and the ground contact area when lowering the load!

LIFTING LOADS

- 1 Make sure that the jack and the vehicle are on a hard, level surface capable of sustaining the load.
- 2 Follow the vehicle manufacturer's recommended guidelines for lifting the vehicle. Engage the parking brake, move the automatic gearshift lever to park position and chock each unlifted wheel in both directions to prevent inadvertent vehicle movement. If the vehicle has a manual transmission, move the gear selector into reverse or first gear.
- 3 Close the release valve by turning the handle (4) clockwise until firm resistance is felt. Do not overtighten.
- 4 Refer to the vehicle manufacturer's owner's manual to locate the approved lifting points on the vehicle. Centre the jack saddle (6) under the prescribed lifting point.
- 5 Verify the lifting point, then pump the handle (4) until the saddle comes into contact with the lifting point. To lift, pump the handle until the load reaches the desired height.
- 6 Transfer the load immediately to appropriately rated axle stands.

LOWERING THE JACK

- 1 Raise the load high enough to clear the axle stands.
- 2 Remove the axle stands carefully (always used in pairs).
- 3 Slowly turn the handle counterclockwise, only about ½ full turn. The air is now released from the release valve and the load lowers slowly.



ALWAYS transfer the lifted load **IMMEDIATELY** to a pair of appropriately rated axle stands. Use one pair of axle stands per vehicle. The rated load capacity is per pair only. Do not exceed the rated capacity.

WARNING

Be sure that **ALL** tools and personnel are clear of the load before lowering. **SLOWLY** open the release valve. The more you turn the handle counterclockwise, the faster the load will come down. Maintain control of the rate of speed at which the load lowers at all times.

ADDING OIL

The oil level has a direct impact on the performance of the jack, causing it to malfunction when the oil level is not correct.

- Too much oil will not allow the saddle (6) to be lowered completely.
- Too little oil will not allow the saddle (6) to be raised completely.

- 1 Position the jack on level ground.
- 2 Lower the saddle (6) by opening the release valve.
- 3 Use a flat screwdriver to unscrew and remove the oil fill plug (9).
- 4 Fill with oil until the oil level is just beneath the lower rim of the oil fill hole.

- 5 Screw the oil fill plug (9) back to its original position.
- 6 Perform the air purge procedure as described below (→ *Releasing trapped air*).

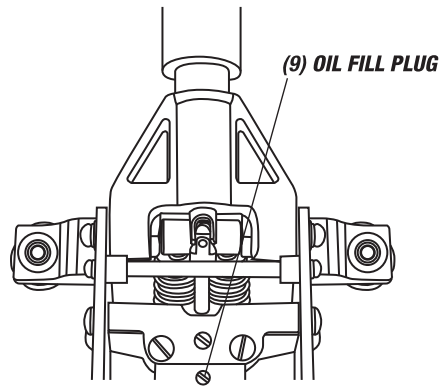

REPLACING OIL

For best performance and longest service life, replace the entire oil supply at least once per year.

- 1 Prepare a suitable canister to contain the old oil.
- 2 Fully open the release valve by turning the handle (4) counterclockwise as far as possible.
- 3 Use a flat screwdriver to unscrew and remove the oil fill plug (9).
- 4 Turn the jack over so that the oil can drain from the oil fill hole into the canister.
- 5 Refill oil until the oil level is just beneath the lower rim of the oil fill hole.
- 6 Screw the oil fill plug (9) back to its original position.
- 7 Perform the air purge procedure as described below (→ *Releasing trapped air*).

NOTE:



ALWAYS use a good grade hydraulic jack oil. Do not use hydraulic brake fluid, alcohol, glycerin, detergent, motor oil or dirty oil. Use of an unrecommended fluid can cause damage to your jack.

Dispose of hydraulic oil in accordance with local regulations. Pouring oil onto the ground or into storm drains, or tossing it into trash cans, even in a sealed container, is illegal and can contaminate and pollute the environment.

LUBRICATION

- Add lubricating oil to all moving parts when needed.
- For light-duty use, we recommend lubricating every 6 months.
- For heavy and constant use, we recommend lubricating every month.

RUST PREVENTION

- Check your jack regularly for signs of rust or corrosion.
- If signs of rust are visible, clean as needed and wipe down with an oily cloth.

NOTE: Never use sandpaper or abrasive materials on any of the surfaces.

RELEASING TRAPPED AIR

During shipment or after refilling the oil, air may become trapped in the hydraulic system, causing poor lifting performance. The air has to be removed before starting operation of the jack.

- 1 Using the handle (4), turn the release valve counterclockwise one full turn to open.
- 2 Pump the handle (4) rapidly for three to five full strokes.
- 3 Turn the handle (4) clockwise to close the release valve.
- 4 Pump the handle (4) until the jack saddle (6) reaches its maximum height.
- 5 Turn the handle (4) counterclockwise one full turn and lower the saddle (6) to the lowest position. Use force if necessary.
- 6 Turn the handle (4) clockwise to the closed position and check for proper pump action. It may be necessary to perform the above procedure more than once to ensure that the air is completely evacuated.

STORAGE

- When not in use, store the jack with saddle fully lowered inside the original packaging. Store in a dry indoor location and keep out of reach of children.

TROUBLESHOOTING

Problem	Possible cause	Action
<i>Jack does not lift load or does not lift to the full height.</i>	<ul style="list-style-type: none"> • Release valve not tightly closed. • Load is too heavy. • Oil level is too low. • Air is trapped inside the hydraulic system. • Malfunction of the hydraulic system. 	<ul style="list-style-type: none"> • Ensure that the release valve is tightly closed. • Consider higher capacity jack. • Check the oil level and add hydraulic oil if necessary. • Purge air from hydraulic system by following the procedure listed in the Maintenance section. • Discontinue use and see authorized service centre.

Problem	Possible cause	Action
Jack lifts but does not maintain pressure.	<ul style="list-style-type: none"> • Release valve not tightly closed. • Air is trapped inside the hydraulic system. • Malfunction of the hydraulic system. 	<ul style="list-style-type: none"> • Ensure that the release valve is tightly closed. • Purge air from hydraulic system by following the procedure listed in the Maintenance section. • Discontinue use and see authorized service centre.
Jack does not lower completely.	<ul style="list-style-type: none"> • Oil level is too high. • Linkage is binding. 	<ul style="list-style-type: none"> • Check the oil level and drain some oil if necessary. • Clean and lubricate all moving parts.
Handle tends to go up while the jack is under load.	<ul style="list-style-type: none"> • Ball valves in power unit are blocked. 	<ul style="list-style-type: none"> • Pump the handle rapidly several times to push oil past the ball valves in the power unit.

EXPLODED VIEW

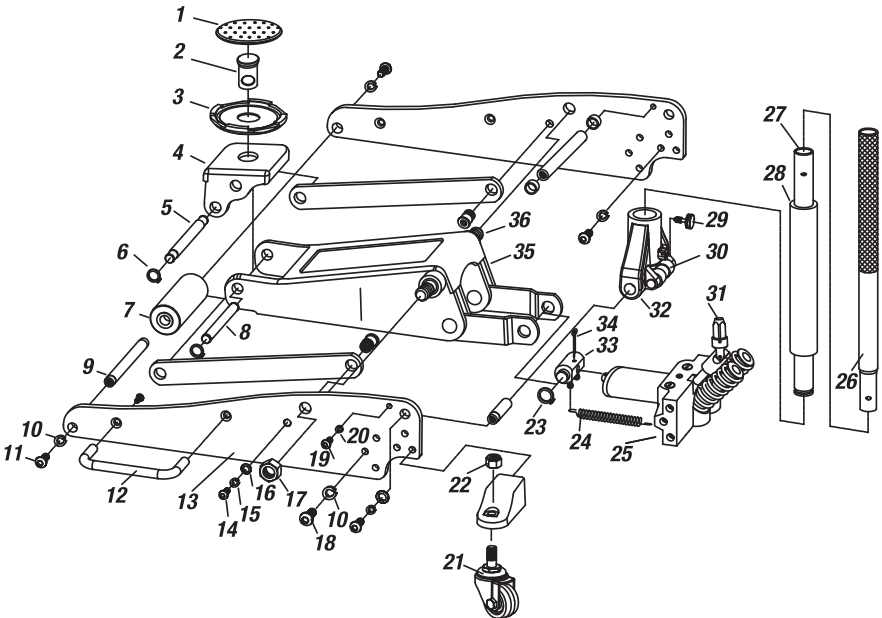

PARTS LIST

No.	Description	Qty.	No.	Description	Qty.
1	Rubber Saddle Pad	1	19	Screw M6×20	2
2	Saddle Bolt	1	20	Washer 6	2
3	Saddle	1	21	Rear Caster Assembly	2
4	Saddle Base	1	22	Nut M10	2
5	Radius Link Bolt	1	23	Retaining Ring 19	2
6	Retaining Ring 13	4	24	Return Spring	2
7	Front Wheel	1	25	Hydraulic Unit	1
8	Saddle Base Bolt	1	26	Upper Handle	1
9	Front Axle	1	27	Lower Handle	1
10	Washer 10	8	28	Handle Bumper	1
11	Screw M10×16	2	29	Handle Set Screw	1
12	Carry Handle	1	30	Roller	1
13	Side Plate	2	31	Universal joint	1
14	Screw M8×20	10	32	Handle Yoke	1
15	Lock Washer 8	10	33	Link Block	1
16	Washer 8	4	34	Split Pin	1
17	Nut M16	2	35	Lift Arm Assembly	1
18	Screw M10×25	6	36	Lift Arm Shaft	1

TECHNICAL SPECIFICATIONS

Rated capacity: 1 1/2 tons (1360 kg)
 Lift range: 3 7/16-14" (8.7-35.6 cm)
 Net weight: 30 lb 14 oz (14 kg)

ENVIRONMENTAL CONCERNS

Dispose of hydraulic oil in accordance with local regulations. Pouring oil onto the ground or into storm drains, or tossing it into trash cans, even in a sealed container, is illegal and can contaminate and pollute the environment.



The materials are recyclable. By recycling, material recycling or other forms of reutilization, you are making an important contribution toward protecting our environment.



WARRANTY

This MotoMaster® product carries a one (1) year warranty against defects in workmanship and materials. At its discretion, MotoMaster Canada agrees to have any defective part(s) repaired or replaced free of charge, within the stated warranty period, when returned by the original purchaser with proof of purchase. This product is not guaranteed against wear or breakage due to misuse and/or abuse.

Made in China. Imported by MotoMaster Canada Toronto, Canada M4S 2B8.

Modèle n° 009-0021-2

MOTOMASTER 1933

PROVEN QUALITY

QUALITÉ ÉPROUVÉE

TM/MC

CRIC EN ALUMINIUM HYBRIDE POUR VÉHICULES DE COURSE SURBAISSÉS

Poids maximal de 1 1/2 tonne

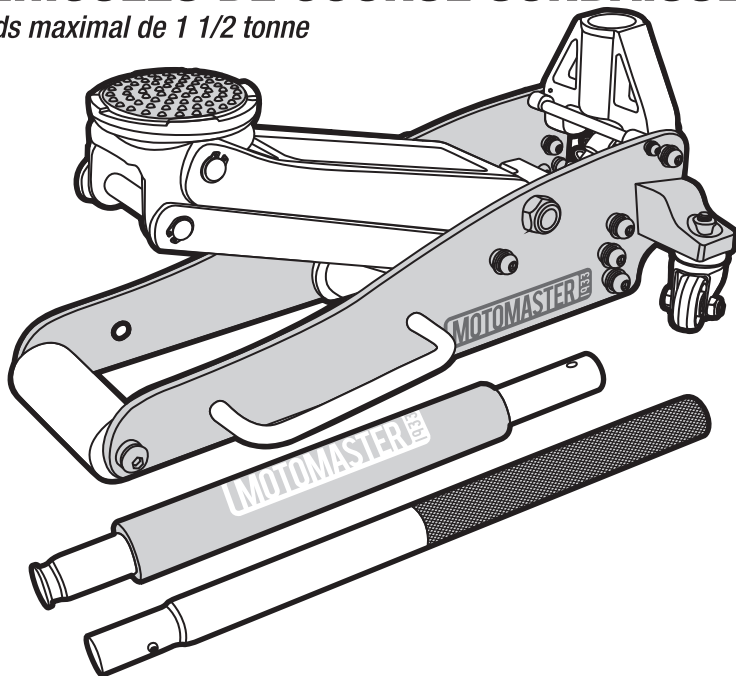

IMPORTANT :

Veuillez lire attentivement ce manuel avant d'utiliser ce cric et conservez-le pour pouvoir vous y référer ultérieurement.

**GUIDE
D'UTILISATION**

S'IL Y A DES PIÈCES MANQUANTES OU ENDOMMAGÉES, OU SI VOUS AVEZ LA MOINDRE QUESTION, VEUILLEZ COMMUNIQUER AVEC LE SERVICE D'ASSISTANCE TÉLÉPHONIQUE SANS FRAIS AU 1 888 942-6686.



AVERTISSEMENT! Lisez attentivement ce guide avant d'utiliser l'appareil. Il contient d'importantes informations relatives à votre sécurité ainsi qu'à l'utilisation et à l'entretien de l'appareil.

Conservez ce guide afin de pouvoir vous y référer ultérieurement. Lorsque vous cédez cet appareil à un tiers, remettez-lui également ce guide d'utilisation.



Éprouvé selon les plus récentes exigences de l'ANSI visant la sécurité et la performance.

TABLE DES MATIÈRES

Sécurité	4
<i>Utilisation prévue</i>	4
<i>Sécurité</i>	4
Familiarisez-vous avec votre cric	5
<i>Avant la première utilisation</i>	5
<i>Schéma des pièces principales</i>	5
<i>Montage du cric</i>	6
<i>Avant chaque utilisation</i>	7
<i>Utilisation de la soupape d'arrivée/de retour d'huile</i>	7
Fonctionnement	8
<i>Levage de charges</i>	8
<i>Abaissement du cric</i>	8
Entretien	9
<i>Ajout de l'huile</i>	9
<i>Remplacement de l'huile</i>	9
<i>Lubrification</i>	10
<i>Protection contre la rouille</i>	10
<i>Entreposage</i>	10
<i>Évacuation de l'air emprisonné</i>	10
Dépannage	10
Vue éclatée	11
Liste des pièces	12
Fiche technique	12
Garantie	13

CONSERVEZ CES INSTRUCTIONS

Lisez attentivement ce guide avant d'utiliser l'appareil. Il contient d'importantes informations relatives à votre sécurité ainsi qu'à l'utilisation et à l'entretien de l'appareil. Conservez ce guide afin de pouvoir vous y référer ultérieurement. Lorsque vous cédez cet appareil à un tiers, remettez-lui également ce guide d'utilisation.

UTILISATION PRÉVUE

Le cric en aluminium hybride pour véhicules de course surbaissés MotoMaster^{MC} est conçu pour soulever, et non pour supporter, une extrémité d'un véhicule avec une capacité nominale de 1 1/2 tonne (1 360 kg). Le cric doit être utilisé en conjonction avec une paire de chandelles de puissance nominale appropriée. Ne travaillez jamais sur ou à proximité d'une charge supportée uniquement par un cric hydraulique, et ne vous glissez jamais sous le véhicule lors de l'installation ou du retrait des chandelles. Ce cric est doté d'un mécanisme de dérivation automatique qui empêche l'endommagement du cric en cas de pompage trop intensif. Veuillez lire attentivement et respecter les présentes instructions.

SÉCURITÉ

- Prenez connaissance de l'ensemble des instructions et avertissements fournis avec et sur ce cric. Assurez-vous d'avoir assimilé toutes les instructions et consignes de sécurité avant toute utilisation du cric.
- Le non-respect de ces avertissements peut entraîner une perte de charge, l'endommagement du cric, ainsi qu'un mauvais fonctionnement pouvant entraîner des blessures graves ou des dommages matériels.
- **NE** modifiez **PAS** cet article de quelque manière que ce soit.
- **NE** réglez **PAS** la soupape de sécurité.
- **N'UTILISEZ PAS** le cric si vous constatez la présence d'éléments cassés, tordus, fissurés ou endommagés. Tout cric qui présente des dommages de quelque nature que ce soit, ou qui ne fonctionne pas normalement, doit être immédiatement mis hors service.

- Vérifiez le cric attentivement avant chaque utilisation.
- Si vous soupçonnez que le cric a reçu un choc (une charge est tombée dessus soudainement, de façon inattendue) ou si c'est réellement le cas, cessez immédiatement toute utilisation jusqu'à ce qu'un professionnel qualifié inspecte le cric.
- Il est vivement recommandé de faire examiner le cric une fois par an, et de remplacer tout autocollant, étiquette d'avertissement, ou pièce endommagée ou usée par des pièces recommandées par le fabricant.
- **N'UTILISEZ PAS** le cric sur des surfaces ne pouvant pas maintenir la charge. Ce cric est conçu uniquement pour une utilisation sur des surfaces dures et planes pouvant supporter la charge. Toute utilisation sur des surfaces autres que celles spécifiées dans le présent guide peut entraîner l'instabilité du cric et une perte potentielle de la charge.
- Centrez la charge sur la tête du cric avant de soulever le véhicule. Les charges excentrées et les charges soulevées lorsque le cric n'est pas à plat peuvent causer des dommages au cric, une perte de la charge, des dommages matériels ou des blessures graves.
- Positionnez le bras de levage uniquement sur les zones du véhicule indiquées par le constructeur du véhicule.
- Utilisez cet article exclusivement aux fins prévues.
- Centrez la charge sur la tête avant de procéder au levage.
- Placez les chandelles sous le véhicule immédiatement après l'avoir surélevé à l'aide du cric.



AVERTISSEMENT

N'UTILISEZ PAS de fixations ou d'adaptateurs non expressément fournis ou recommandés par le fabricant.

N'EFFECTUEZ PAS de modifications de quelque nature que ce soit sur le cric.

AVANT LA PREMIÈRE UTILISATION

- Retirez tous les emballages, y compris le crochet qui empêche le joug (8) de se déplacer en position verticale (→ *Montage du cric*).
- Vérifiez toutes les pièces afin de vous assurer qu'il n'en manque aucune et qu'elles ne présentent aucun endommagement lié au transport. N'utilisez pas le cric si des pièces sont endommagées ou manquantes; contactez le détaillant.
- Veuillez conserver les emballages. Vous pouvez les utiliser pour ranger le cric lorsque vous ne vous en servez pas.
- Afin de vous familiariser avec le fonctionnement de base de ce cric, repérez et tournez la soupape d'arrivée/de retour d'huile après le montage (*Utilisation de la soupape d'arrivée/de retour d'huile*).

SCHEMA DES PIÈCES PRINCIPALES

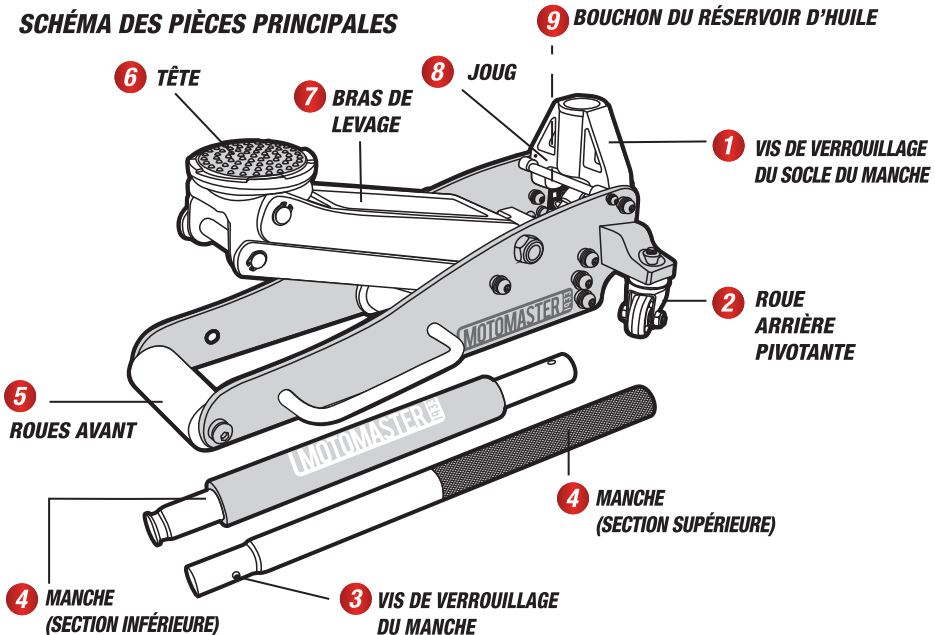

AVERTISSEMENT

NE chargez **PAS** le cric au-delà de sa capacité nominale de 1 1/2 tonne (1 360 kg). Le chargement du cric au-delà de sa capacité nominale peut endommager le cric ou entraîner un mauvais fonctionnement et des blessures corporelles.

NE déplacez **PAS** le véhicule lorsqu'il est soulevé par le cric.

MONTAGE DU CRIC

À l'exception du manche (4), ce cric est entièrement monté. Le manche (4) dispose de deux sections : une section supérieure avec une prise en caoutchouc et une section inférieure avec une vis de verrouillage (3).

- 1 Retirez le crochet qui empêche le joug (8) de se déplacer en position verticale.
- 2 Retirez la vis de verrouillage (3).
- 3 Glissez la section inférieure du manche dans la section supérieure.
- 4 Fixez les deux sections du manche en remplaçant la vis de verrouillage (3).
- 5 Desserrez la vis de verrouillage du socle du manche (1) située dans le joug (8).
- 6 Appliquez une petite quantité de graisse sur le socle du manche à l'intérieur du joug (8). Placez le manche monté dans le socle. Alignez le trou carré de la partie inférieure du manche sur le boulon carré à l'intérieur du joug (8).

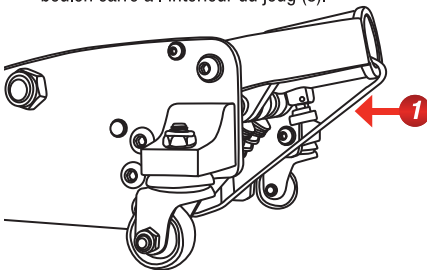

- 7 Serrez la vis de verrouillage du socle du manche (1) et assurez-vous de bien engager le manche dans le manchon.

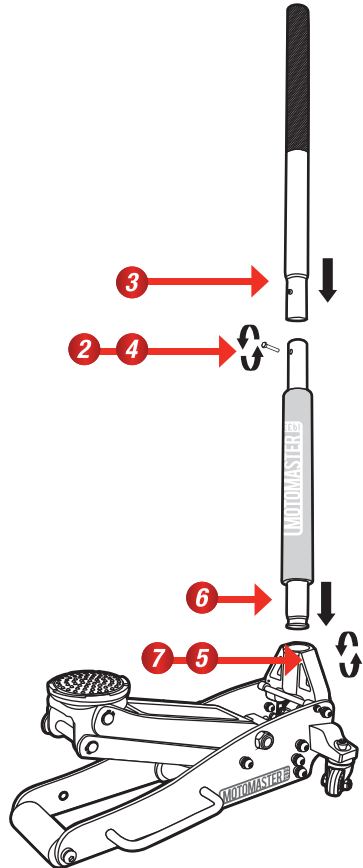

Examinez **TOUJOURS** le cric attentivement avant chaque utilisation.

N'UTILISEZ PAS le cric s'il vous semble endommagé de quelque manière que ce soit ou s'il ne fonctionne pas normalement.

AVANT CHAQUE UTILISATION

- 1 Assurez-vous que l'article convient à l'application souhaitée. Ne dépassez pas la capacité nominale du cric.
- 2 Vérifiez si le cric tourne librement. Levez et abaissez la tête (6) non chargée sur la totalité de la plage de levage avant d'utiliser le cric afin de vous assurer que la pompe fonctionne bien.
- 3 Effectuez un examen visuel du cric afin de déceler toute anomalie.

UTILISATION DE LA SOUPAPE D'ARRIVÉE/DE RETOUR D'HUILE

Le manche du cric (4) est requis pour l'ouverture et la fermeture de la soupape d'arrivée/de retour d'huile.
Le manche doit être inséré correctement et placé en position verticale ou presque verticale.

- 1 Tournez le manche **DANS LE SENS DES AIGUILLES D'UNE MONTRE** jusqu'à ce que vous sentiez une résistance ferme. Dans cette position, la soupape d'arrivée/de retour d'huile est fermée.
Cette position est utilisée pour soulever la charge.
- 2 Tournez le manche lentement **DANS LE SENS INVERSE DES AIGUILLES D'UNE MONTRE**, environ un demi-tour de la position fermée, pour ouvrir la soupape d'arrivée/de retour d'huile.

Cette position est utilisée pour abaisser la charge.

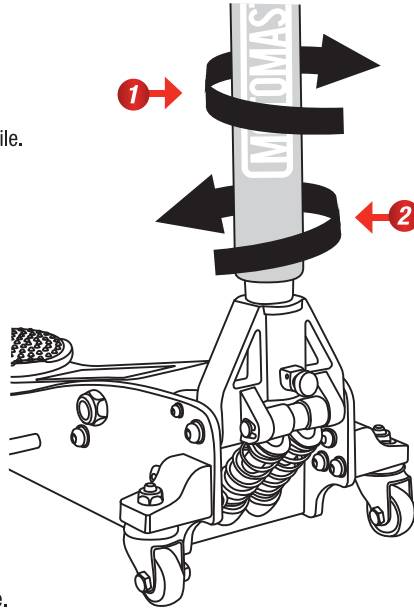

AVERTISSEMENT! RISQUE DE BLESSURES

NE placez **JAMAIS** une partie de votre corps sous le véhicule durant les opérations de levage ou de descente.

NE travaillez **JAMAIS** en dessous ou à proximité d'une charge supportée uniquement par un cric hydraulique, ni sur celle-ci, et ne vous glissez jamais sous le véhicule lors de l'installation ou du retrait des chandelles.

MAINTENEZ toujours vos mains et pieds à l'écart du mécanisme charnière du cric et de la zone de contact au sol lors de la descente de la charge.

LEVAGE DE CHARGES

- 1 Assurez-vous que le cric et le véhicule reposent sur une surface dure et plane pouvant supporter la charge.
- 2 Suivez les recommandations du constructeur concernant le levage du véhicule. Actionnez le frein à main, mettez le levier de changement de vitesse automatique en position de stationnement et calez chacune des roues abaissées dans les deux sens afin de prévenir tout déplacement accidentel du véhicule. Si le véhicule possède une transmission manuelle, déplacez le levier de changement de vitesse en marche arrière ou en première vitesse.
- 3 Fermez la soupape d'arrivée/de retour d'huile en tournant le manche (4) dans le sens des aiguilles d'une montre jusqu'à ce que vous sentiez une résistance ferme. Ne serrez pas excessivement.
- 4 Reportez-vous au guide d'utilisation du constructeur du véhicule afin de repérer les points de levage approuvés sur le véhicule. Centrez la tête (6) du cric sous le point de levage indiqué.
- 5 Vérifiez le point de levage, puis pompez le manche (4) jusqu'à ce que le support soit en contact avec le point de levage. Pour soulever la charge, pompez le manche jusqu'à ce que la charge atteigne la hauteur souhaitée.
- 6 Transférez immédiatement la charge sur des chandelles de puissance nominale appropriée.

ABAISSEMENT DU CRIC

- 1 Soulevez la charge de manière à pouvoir dégager les chandelles.
- 2 Retirez soigneusement les chandelles (toujours utilisées par paire).
- 3 Tournez le manche lentement, dans le sens inverse des aiguilles d'une montre, en effectuant un demi-tour. L'air s'échappe à présent de la soupape de d'arrivée/de retour d'huile, et la charge descend lentement.



Transférez **TOUJOURS** la charge levée **IMMÉDIATEMENT** sur une paire de chandelles de puissance nominale appropriée. Utilisez une paire de chandelles par véhicule. La capacité nominale de charge est calculée pour une paire uniquement. Ne dépassez pas la capacité nominale.

AVERTISSEMENT

Assurez-vous que **TOUS** les outils et le personnel sont à l'écart de la charge avant de procéder à la descente. Ouvrez **LENTEMENT** la soupape d'arrivée/de retour d'huile. Plus vous tournez le manche dans le sens inverse des aiguilles d'une montre, plus la charge descendra rapidement. Surveillez toujours la vitesse à laquelle la charge descend.

AJOUT D'HUILE

Le niveau d'huile a une incidence directe sur la performance du cric, entraînant un mauvais fonctionnement lorsqu'il est inadéquat.

- Trop d'huile empêchera la tête (6) de descendre complètement.
- Trop peu d'huile empêchera la tête (6) de monter complètement.

- 1 Positionnez le cric sur une surface plane.
- 2 Abaissez la tête (6) en ouvrant la soupape d'arrivée/de retour d'huile.
- 3 Utilisez un tournevis à tête plate afin de dévisser et de retirer le bouchon du réservoir d'huile (9).
- 4 Remplissez le réservoir d'huile jusqu'à ce qu'il y ait de l'huile jusqu'en dessous du bord de l'orifice de remplissage.

REPLACEMENT DE L'HUILE

Pour une performance et une durée de vie optimales, remplacez la totalité de l'huile au moins une fois par an.

- 1 Préparez un bidon adéquat pour y verser l'huile usée.
- 2 Ouvrez entièrement la soupape d'arrivée/de retour d'huile en tournant le manche (4) le plus possible, dans le sens inverse des aiguilles d'une montre.
- 3 Dévissez le bouchon du réservoir d'huile (9) à l'aide d'un tournevis à tête plate et retirez-le.
- 4 Retournez le cric de façon à ce que l'huile s'écoule de l'orifice de remplissage jusque dans le bidon.
- 5 Remplissez le réservoir d'huile jusqu'à ce qu'il y ait de l'huile jusqu'en dessous du bord de l'orifice de remplissage.
- 6 Revissez le bouchon du réservoir d'huile (9) jusqu'à ce qu'il soit dans sa position initiale.
- 7 Exécutez la procédure d'évacuation d'air décrite ci-dessous (→ *Évacuation de l'air emprisonné*).

- 5 Revissez le bouchon du réservoir d'huile (9) en position initiale.
- 6 Exécutez la procédure d'évacuation d'air décrite ci-dessous (→ *Évacuation de l'air emprisonné*).

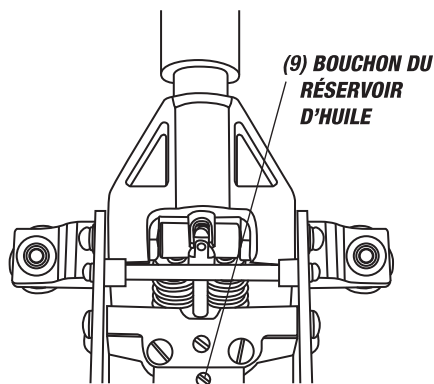

REMARQUE :

Utilisez **TOUJOURS** de l'huile hydraulique de bonne qualité. N'utilisez pas de liquide de frein hydraulique, d'alcool, de glycérine, de détergent, d'huile moteur ou d'huile usée. L'utilisation d'un liquide non recommandé peut endommager votre cric.

Mettez l'huile hydraulique au rebut conformément aux réglementations locales en vigueur. Il est illégal de verser l'huile sur le sol ou dans les égouts pluviaux, ou de la jeter dans des poubelles, même si elle est dans un contenant hermétique. Cela peut contaminer et polluer l'environnement.



LUBRIFICATION

- Lorsque cela est nécessaire, ajoutez de l'huile de lubrification sur toutes les pièces mobiles.
- Pour une utilisation légère, il est recommandé de lubrifier les pièces tous les 6 mois.
- Pour une utilisation intensive et constante, il est recommandé de lubrifier les pièces tous les mois.

PROTECTION CONTRE LA ROUILLE

- Vérifiez régulièrement votre cric afin de déceler tout signe de rouille ou de corrosion.
- Si des signes de rouille sont visibles, nettoyez le cric au besoin et essuyez-le à l'aide d'un chiffon légèrement huilé.

REMARQUE : N'utilisez jamais de papier de verre ou d'agents abrasifs sur les surfaces.

ÉVACUATION DE L'AIR EMPRISONNÉ

Durant le transport ou après le remplissage d'huile, il se peut que de l'air soit emprisonné dans le circuit hydraulique, ce qui peut nuire au levage. L'air doit être libéré avant toute utilisation du cric.

- 1 À l'aide du manche (4), tournez la soupape d'arrivée/de retour d'huile dans le sens inverse des aiguilles d'une montre en effectuant un tour complet afin de l'ouvrir.
- 2 Pompez le manche (4) rapidement en donnant trois à cinq coups complets.
- 3 Tournez le manche (4) dans le sens des aiguilles d'une montre afin de fermer la soupape d'arrivée/de retour d'huile.
- 4 Pompez le manche (4) jusqu'à ce que la tête (6) atteigne sa hauteur maximale.
- 5 Tournez le manche (4) dans le sens inverse des aiguilles d'une montre, en faisant un tour complet, et abaissez la tête (6) à sa position la plus basse. Forcez si nécessaire.
- 6 Tournez le manche (4) dans le sens des aiguilles d'une montre en position fermée et vérifiez si le manche se pompe bien. Il peut être nécessaire d'effectuer la procédure ci-dessus plus d'une fois pour s'assurer que tout l'air est évacué.

RANGEMENT

- Lorsque le cric est inutilisé, rangez-le, la tête étant complètement abaissée, dans l'emballage d'origine. Rangez le cric dans un endroit sec et couvert, hors de la portée des enfants.

DÉPANNAGE

Problème	Cause possible	Mesure correctrice
<i>Le cric ne soulève pas les charges ou ne monte pas jusqu'en haut.</i>	<ul style="list-style-type: none"> • La soupape d'arrivée/de retour d'huile n'est pas bien fermée. • La charge est trop lourde. • Le niveau d'huile est trop bas. • L'air est emprisonné dans le circuit hydraulique. • Mauvais fonctionnement du système hydraulique. 	<ul style="list-style-type: none"> • Assurez-vous que la soupape d'arrivée/de retour d'huile est bien fermée. • Utilisez un cric dont la capacité est plus élevée. • Vérifiez le niveau d'huile et ajoutez de l'huile hydraulique si nécessaire. • Purgez l'air du circuit hydraulique en suivant la procédure figurant à la section « Entretien ». • Cessez toute utilisation et adressez-vous à un centre de réparation autorisé.

Problème	Cause possible	Mesure correctrice
Le cric se soulève mais ne maintient pas la pression.	<ul style="list-style-type: none"> • La soupape d'arrivée/de retour d'huile n'est pas bien fermée. • L'air est emprisonné dans le circuit hydraulique. • Il y a un mauvais fonctionnement du circuit hydraulique. 	<ul style="list-style-type: none"> • Assurez-vous que la soupape d'arrivée/de retour d'huile est bien fermée. • Purgez l'air du circuit hydraulique en suivant la procédure figurant à la section « Entretien ». • Cessez toute utilisation et adressez-vous à un centre de réparation autorisé.
Le cric ne s'abaisse pas complètement.	<ul style="list-style-type: none"> • Le niveau d'huile est trop élevé. • La liaison se bloque. 	<ul style="list-style-type: none"> • Vérifiez le niveau d'huile et videz de l'huile si nécessaire. • Nettoyez et lubrifiez toutes les pièces mobiles.
Le manche a tendance à remonter lorsque le cric est chargé.	<ul style="list-style-type: none"> • Les robinets à tournant sphérique du moteur sont bloqués. 	<ul style="list-style-type: none"> • Pompez le manche rapidement plusieurs fois afin de dégager l'huile des robinets à tournant sphérique du moteur.

VUE ÉCLATÉE

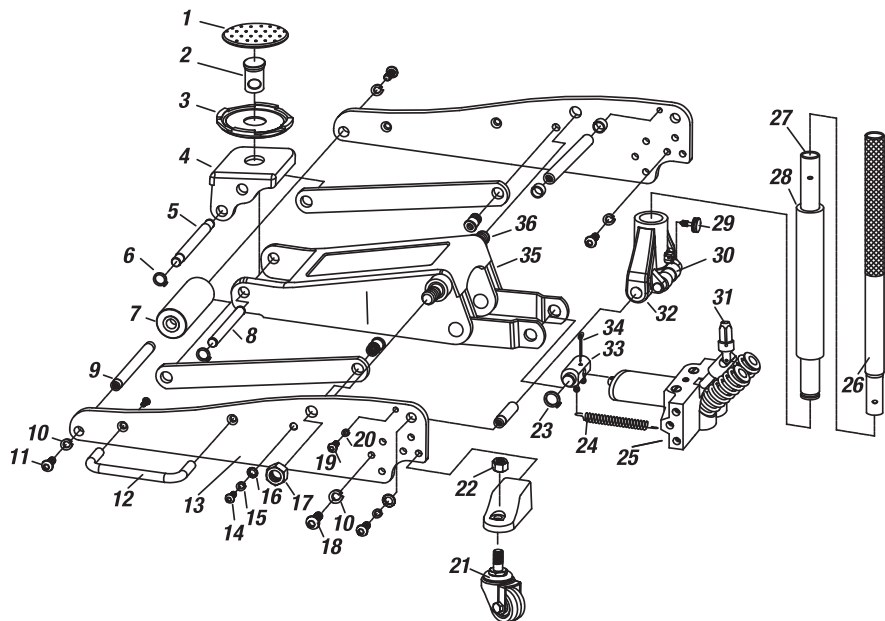

LISTE DES PIÈCES

N°	Description	Qté	N°	Description	Qté
1	Tampon en caoutchouc	1	19	Vis M6x20	2
2	Boulon de la tête	1	20	Rondelle 6	2
3	Tête	1	21	Roue arrière	2
4	Socle de la tête	1	22	Écrou M10	2
5	Boulon de liaison	1	23	Bague d'arrêt 19	2
6	Bague d'arrêt 13	4	24	Ressort de rappel	2
7	Roue avant	1	25	Dispositif hydraulique	1
8	Boulon du socle de la tête	1	26	Manche (section supérieure)	1
9	Essieu de la roue avant	1	27	Manche (section inférieure)	1
10	Rondelle 10	8	28	Prise en caoutchouc du manche	1
11	Vis M10x16	2	29	Vis de réglage du manche	1
12	Poignée de transport	1	30	Rouleau	1
13	Plaque latérale	2	31	Joint universel	1
14	Vis M8x20	10	32	Douille de manche	1
15	Rondelle de blocage 8	10	33	Bloc de liaison	1
16	Rondelle 8	4	34	Goupille	1
17	Écrou M16	2	35	Bras de levage	1
18	Vis M10x25	6	36	Arbre du bras de levage	1

FICHE TECHNIQUE

Capacité nominale : 1 1/2 tonne (1 360 kg)
 Levée : 3 7/16 à 14 po (8,7 à 35,6 cm)
 Poidsnet : 30 lb 14 oz (14 kg)

PRÉOCCUPATIONS ENVIRONNEMENTALES



Mettez l'huile hydraulique au rebut conformément aux réglementations locales en vigueur. Il est illégal de verser l'huile sur le sol ou dans les égouts pluviaux, ou de la jeter dans des poubelles, même si elle est dans un conteneur hermétique. Cela peut contaminer et polluer l'environnement.



Les matériaux sont recyclables. La récupération, le recyclage des matériaux ou toute autre forme de réutilisation constitue une importante contribution à la protection de l'environnement.



GARANTIE

Cet article MotoMaster^{MD} comprend une garantie d'un (1) an contre les défauts de fabrication et de matériau(x). MotoMaster Canada consent, à sa discrétion, à réparer ou à remplacer toute pièce défectueuse sans frais au cours de la période de garantie convenue lorsque l'article, accompagné de la preuve d'achat, est retourné par l'acquéreur initial. Exclusion : usure ou bris causés par un usage abusif ou inapproprié.

Fabriqué en Chine. Importé par MotoMaster Canada Toronto, Canada M4S 2B8

