

WT1000

Capacity 1.000 kg



DK **Brugermanual**
Hydraulisk Hjulløfter

GB **User's guide**
Hydraulic Wheel Removal Trolley

D **Betriebsanleitung**
Hydraulisches Radmontagegerät

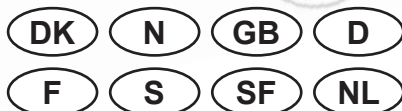

© **AC Hydraulic A/S**
Fanøvej 6
DK-8800 Viborg - Danmark
Tel.: +45 8662 2166
Fax: +45 8662 2988
E-mail: ac@ac-hydraulic.dk
www.ac-hydraulic.com

DK WT1000

N ADVARSLER -

sikkerhedsforanstaltninger

1. Må kun benyttes af trænet personale, der har læst og forstået denne manual.
2. Undgå overbelastning. Kapaciteten må ikke overskrides.
3. Må kun anvendes på vandret, plant og bæredygtigt underlag.
4. Anbring lasten så tæt på løftecylinderen som muligt.
5. Vær sikker på, at lasten ikke kan vælte eller skride under sænkning og flytning.
6. Før hjulløfteren flyttes skal lasten centreres og sikres med kæden, og derefter sænkes til lavest mulige højde.
7. Hjulløfteren - herunder overtryksventilen - må ikke ændres.
8. Manglende overholdelse af disse advarsler kan forårsage, at lasten falder ned eller hjulløfteren svigter, hvilket kan medføre person- og materielskade.

Montering

Smør alle bevægelige dele inden ibrugtagning - derefter med jævne mellemrum.

Betjening

Løft: Centrér hjulløfteren omkring lasten og pump med pedalen.

Sænkning: Drej langsomt udløsergrebet (33) mod uret. Udløseren lukker automatisk, når grebet slippes.

Transport: Før transport skal lasten centreres, sænkes til lavest mulige højde og sikres med kæden (15).

Vedligehold

Reparation og vedligehold skal foretages af kvalificeret personale. Anvend kun originale reservedele.

Dagligt: Kontroller hjulløfteren for beskadigelser.

Månedligt: Smør alle bevægelige dele med olie. Enden af pumpestemplet (27) smøres med fedt.

Oliepåfyldning: Sænk løftevognen helt ned og afmonter påfyldningsproppen (24). Korrekt oliestand er op til hullets underkant.

Oliemængde: 0,8 l. Enhver god hydraulikolie med viskositet ISO VG 15 kan anvendes.

Anvend aldrig bremsevæske!

Sikkerhedsmæssige eftersyn

I henhold til nationale bestemmelser – dog mindst hvert år – skal følgende kontrolleres af en sagkyndig:

Bundramme og løftevogn for begyndende brud og unormalt slid, smøringstilstand, hydraulikken for utætheder.

Fejlfinding

1. Hjulløfteren vil ikke løfte helt i top: Der mangler olie - kontroller oliestanden.
2. Dårlig pumpefunktion (halve pumpe slag): Der dannes vakuum i tanken, fordi der er påfyldt for meget olie. Sænk løftevognen helt ned og lad den overskydende olie løbe ud af hul for påfyldningsprop.
3. Løftevognen synker: Kontroller at udløseren lukker korrekt. Fjederens (35) forspænding er maks. 1/2 omgang. Er dette ikke årsagen skal hydraulikken repareres (utætte ventiler eller slidte pakninger).

Reservedele

Erstat slidte eller defekte dele med originale reservedele. Ikke alle hoveddele kan forventes leveret efter produktionsophør.

Destruktion

Olien aftappes og bortskaffes på lovlig måde.

GB WT1000

WARNING - safe usage instructions

1. Study, understand, and follow all instructions before operating this device.
2. Do not exceed rated capacity.
3. Use only on hard, level surface.
4. Apply load as close to the hydraulic cylinder as possible.
5. Assure that the load cannot tilt while lowering or moving.
6. Before moving, center the load and secure it with the chain. Then lower to the lowest possible point.
7. No alterations shall be made to this product.
8. Failure to follow these warnings may result in loss of load, personal injury and/or property damage.

Assembly

Oil mechanical parts before first use, and then regularly.

Use

Lifting: centre the wheel removal trolley around the load and operate the pumping pedal.

Lowering: slowly turn the release handle (33) counter clockwise. The release will close automatically when letting go of the handle.

Transport: before transportation, lower and centre the load, and fasten it with the chain (15).

Maintenance

Maintenance and repair must always be carried out by qualified personnel. Always use genuine jack manufacturer supplied parts only.

Daily: check the wheel removal trolley for damages.

Monthly: lubricate moving parts with high-quality oil. Grease end of pump piston (27).

Oil refill and check: lower the lifting frame to lowest position and remove the cylinder filler plug (24). Correct oil level is to lower edge of hole for filler plug. You may have to refill with an oilcan.

Quantity of oil: 0,8 l. Any good hydraulic oil with viscosity ISO VG 15 can be used.

Never use brake fluid!

Safety inspection

In accordance with national legislation - minimum once a year though - the wheel removal trolley must be inspected by an expert: bottom and lifting frame for damages and abnormal wear and tear, greasing and oiling, hydraulic unit for leaks.

Possible faults and how to overcome them

1. The wheel removal trolley does not lift to maximum position but does hold the load: check oil level.
2. Bad pump function (half strokes only): there is vacuum in the reservoir due to too much oil. Lower the lifting frame completely and let surplus oil drain at filler plug (24).
3. The load is dropping: verify that the release is properly closed. Pre tension of the spring (35) is max. half a turn. If the load is still dropping the hydraulic unit needs repair (leaking non-return valves in the pump or worn seals).

Spare parts

Replace worn or broken parts with genuine jack manufacturer supplied parts only. All major parts may not be provided after discontinuation of the model.

Destruction

Oil must be drained off and legally disposed of.

D WT1000

WARNUNGEN - Sicherheitshinweise

1. Vor dem Gebrauch dieses Geräts müssen Sie sämtliche Anweisungen durchgelesen und verstanden haben.
2. Überschreiten Sie niemals die angegebene Kapazität.
3. Verwenden Sie es nur auf ebenem, tragfähigem Untergrund.
4. Bringen Sie die Last so dicht wie möglich am hydraulischen Zylinder an.
5. Vergewissern Sie sich, dass die Last beim Absenken oder Bewegen nicht kippen kann.
6. Bevor Sie den WT1000 bewegen Zentrieren und Sichern Sie die Last mit einer Kette, danach senken Sie die Last bis auf minimale Freihöhe.
7. An diesem Produkt dürfen keine Änderungen vorgenommen werden.
8. Die Nichtbeachtung dieser Warnhinweise kann zum Herabfallen der Last, sowie zu Personen- und/oder Sachschäden führen.

Zusammenbau

Alle beweglichen Teile vor dem ersten Gebrauch und danach in regelmäßigen Abständen schmieren.

Gebrauch

Heben: Zentrieren Sie den Radheber um die Last und pumpen Sie mit dem Pedal.

Absenken: Drehen Sie den Auslösegriff (33) langsam gegen den Uhrzeigersinn. Der Auslöser schließt automatisch, wenn Sie den Griff loslassen.

Transport: Um die Last zu bewegen Zentrieren Sie diese und senken, bis auf minimale Freihöhe danach mit der Kette(15) Sichern.

Wartung

Wartungs- und Reparaturarbeiten müssen stets von qualifiziertem Personal durchgeführt werden.

Täglich: Überprüfen Sie den Radheber auf Beschädigungen.

Monatlich: Schmieren Sie bewegliche Teile mit qualitativ hochwertigem Öl. Schmieren Sie das Ende des Pumpstempels (27).

Öl nachfüllen und prüfen: Senken Sie den Hubrahmen in die niedrigste Stellung ab, und entfernen Sie den Einfüllstöpsel des Zylinders (24). Der korrekte Ölpegel liegt an der Unterkante der Öffnung für den Einfüllstöpsel. Sie müssen ggf. Öl mit einem Ölkännchen nachfüllen.

Ölmenge: 0,8 l. Jedes gute Hydrauliköl mit einer Viskosität ISO VG 15 kann verwendet werden.

Niemals bremsflüssigkeit verwenden!

Sicherheitsprüfung

Der Radheber muss gemäß den nationalen Bestimmungen - jedoch mindestens einmal jährlich - von einem Fachmann überprüft werden: Der Boden- und der Heberahmen müssen auf Beschädigungen, ungewöhnliche Abnutzung und ihren Schmierzustand, die Hydraulik auf Lecks überprüft werden.

Mögliche Mängel und ihre Behebung

1. Der Radheber hebt nicht bis zur höchsten Position, kann jedoch die Last halten: Ölpegel überprüfen.
2. Schlechte Arbeitsweise der Pumpe (nur halbe Pumpenschläge): Im Tank hat sich ein Vakuum gebildet, weil zuviel Öl eingefüllt wurde. Senken Sie den Heberahmen vollständig ab, und lassen Sie überschüssiges Öl am Einfüllstöpsel (24) ablaufen.
3. Die Last sinkt ab: Vergewissern Sie sich, dass der Auslöser richtig geschlossen wurde. Die Vorspannung der Feder (35) darf maximal eine halbe Umdrehung betragen. Falls die Last immer noch absinkt, muss die Hydraulik repariert werden (lecke Rückschlagventile in der Pumpe oder abgenutzte Dichtungen).

Ersatzteile

Abgenutzte oder beschädigte Teile dürfen nur durch Originalteile des Herstellers ersetzt werden. Nach Produktionsende des Modells können nicht mehr alle Teile geliefert werden.

Entsorgung

Das Öl muss abgelassen und entsprechend den gesetzlichen Bestimmungen entsorgt werden.

F WT1000

Avertissements et consignes de sécurité

1. Le chariot ne peut être utilisé que par du personnel qualifié, qui a lu et compris le présent manuel.
2. Évitez les surcharges. La capacité ne peut pas être dépassée.
3. Le chariot peut uniquement être utilisé sur une surface horizontale, plane et solide.
4. Appliquez la charge aussi près que possible du vérin de levage.
5. Assurez-vous que la charge ne peut pas se renverser ou glisser lors de l'abaissement et du déplacement du chariot.
6. Avant de déplacer le chariot, la charge doit être centrée et fixée à l'aide de la chaîne et abaissée ensuite à la hauteur minimale.
7. Le chariot (dont la soupape de décharge) ne peut pas être modifié.
8. En cas de non-respect de ces avertissements, la charge risque de s'affaisser ou le chariot de céder, ce qui peut entraîner des blessures et des dommages matériels.

Montage

Préalablement à la mise en service, lubrifiez toutes les pièces mobiles. Par la suite, lubrifiez à intervalles réguliers.

Utilisation

Élévation: Centrez le chariot autour de la charge et pompez à l'aide de la pédale.

Abaissement: Tournez lentement la poignée de déclenchement (33) dans le sens inverse des aiguilles. Le déclencheur se verrouille automatiquement lorsque vous relâchez la poignée.

Transport: Préalablement au transport, centrez la charge, descendez-la à la hauteur minimale et fixez-la à l'aide de la chaîne (15).

Maintenance

L'entretien et les réparations doivent être confiés à du personnel qualifié.

Entretien quotidien: Vérifiez si le chariot est endommagé.

Entretien mensuel: Lubrifiez toutes les pièces mobiles avec de l'huile. Enduisez de graisse l'extrémité du piston de la pompe (27).

Remplissage d'huile: Abaissez le chariot élévateur à fond et démontez le bouchon de remplissage (24). Le niveau d'huile correct correspond au bord inférieur du trou.

Quantité d'huile: 0,8 l. Vous pouvez utiliser une bonne huile hydraulique quelconque d'une viscosité ISO VG 15.

N'utilisez jamais de liquide de frein!

Inspection de sécurité

Conformément à la réglementation nationale (quoique au moins une fois par an), les éléments suivants doivent être contrôlés par un spécialiste : la présence de fissures sur le cadre inférieur et le chariot élévateur et leur usure anormale, l'état de lubrification et la présence de fuites sur le circuit hydraulique.

Guide de dépannage

1. Impossible de soulever le chariot au maximum: Il manque de l'huile ; contrôlez le niveau d'huile.
2. Mauvais fonctionnement de la pompe (demi-course du piston de la pompe): Un vide se forme dans le réservoir, car la quantité d'huile est excessive. Abaissez le chariot élévateur à fond et laissez l'excès d'huile s'écouler par le trou du bouchon de remplissage.
3. Le chariot élévateur s'abaisse: Contrôlez que le déclencheur se verrouille correctement. La prétension du ressort (35) est d'un demi-tour maximum. Si le problème n'est pas dû au déclencheur, le circuit hydraulique doit être réparé (fuites des soupapes ou joints usés).

Pièces de rechange

Remplacez les pièces usées ou défectueuses par des pièces de rechange d'origine. Il est possible que les pièces principales ne soient plus disponibles si le produit n'est plus fabriqué.

Mise au rebut

Videz l'huile et éliminez conformément à la réglementation en vigueur.

S WT1000

Varningar - Anvisningar för säker användning

1. Se till att läsa, förstå och följa alla anvisningar innan du börjar använda denna anordning.
2. Angiven kapacitet får inte överskridas.
3. Får endast användas på en hård och jämn yta.
4. Placera lasten så nära den hydrauliska cylindern som möjligt.
5. Se till att lasten inte kan välta när den sänks ner eller flyttas.
6. Före flyttning, centrera lasten och sekra den med kedjan. Därefter sänk lasten till lägsta möjliga läge.
7. Denna produkt får inte modifieras på något sätt.
8. Om dessa varningar inte följs kan det resultera i att lasten faller av, eller att personer eller egendom skadas.

Montering

Smörj mekaniska delar med olja före den första användningen och därefter regelbundet.

Användning

Lyft: Centrera hjullyften runt lasten och pumpa med hjälp av pedalen.

Nersänkning: Vrid sakta utlösningshandtaget (33) moturs. Utlösningen stoppas automatiskt när handtaget släpps.

Transport: Före transporter, sänk och centrera lasten och fäst den med kedjan (15)

Underhåll

Underhåll och reparationer måste utföras av kvalificerad personal.

Dagligt: Kontrollera hjullyften så att det inte finns skador på den.

Månatligt: Smörj rörliga delar med olja av hög kvalitet. Smörj in pumpkolvens ände (27) med fett.

Oljepåfyllning och oljekontroll: Sänk ner lyftramen till lägsta position och ta bort påfyllningsskruven (24). Korrekt oljenivå är upp till hålets nedre kant på påfyllningsskruven. Du kan behöva fylla på oljekannan igen.

Oljemängd: 0,8 l. Vilken hydraulisk kvalitetsolja som helst med viskositet ISO VG 15 kan användas.

Använd aldrig bromsvätska!

Säkerhetskontroll

I enlighet med nationell lagstiftning, dock minst en gång om året, måste hjullyften kontrolleras av en expert. Följande ska kontrolleras: eventuella skador på den nedre ramen och lyftramen samt onormala förslitningar, infettning och inoljning, eventuella läckor i den hydrauliska enheten.

Möjliga fel och åtgärder

1. Hjullyften lyfter inte till högsta position men klarar lasten: Kontrollera oljenivån.
2. Pumpen fungerar dåligt (endast halva slag): Det finns vakuüm i tanken på grund av för mycket olja. Sänk ner lyftramen helt och hållet och låt överskottsolja tappas ur genom påfyllningsskruven (24).
3. Lasten sjunker: Kontrollera att utlösningen är korrekt stängd. Fjäders (35) är förspänd max 1/2 varv. Om lasten fortfarande sjunker måste den hydrauliska enheten repareras (otäta backventiler i pumpen eller utslitna tätningar).

Reservdelar

Utslitna eller trasiga delar får endast bytas ut mot originalreservdelar. Det är inte säkert att alla huvuddelar finns att tillgå efter att modellen slutat tillverkas.

Oskadliggörelse

Oljan måste tappas ur och kasseras i enlighet med gällande bestämmelser.

SF WT1000

Varoitukset ohjeet turvalliseen käyttöön

1. Lue kaikki käyttöohjeet huolellisesti ennen laitteen käyttöä ja noudata annettuja ohjeita.
2. Älä ylitä tuotteessa ilmoitettua nostokykyä.
3. Käytä laitetta ainoastaan tukevalla ja tasaisella alustalla.
4. Aseta kuorma mahdollisimman lähelle hydraulisyliinteriä.
5. Varmista, ettei kuorma voi kallistua sen laskemisen tai siirron aikana.
6. Keskitä kuorma ja varmista se ketjulla ennen liikuttamista. Laske kuorma alimmalle mahdolliselle korkeudelle.
7. Tuotteen rakennetta ei saa muuttaa.
8. Näiden varoitusten laiminlyönti voi johtaa kuorman putoamiseen tai henkilö- ja/tai omaisuusvahinkoihin.

Kokoaminen

Voitele mekaaniset osat öljyllä ennen ensimmäistä käyttökertaa ja sen jälkeen säännöllisesti.

Käyttö

Nostaminen: Aseta renkaanvaihtoteline siten, että kuorma on sen keskellä, ja paina pumppupoljinta.

Laskeminen: Käännä hitaasti vapautuskahvaa (33) vastapäivään. Laite lukkiutuu automaattisesti, kun päästät irti kahvasta.

Kuljetus: Ennen kuljetusta laske ja keskitä kuorma ja kiinnitä se ketjulla (15).

Huolto

Vain pätevä huoltohenkilöstö saa huoltaa ja korjata laitetta.

Päivittäin: Tarkista, ettei renkaanvaihtotelineessä ole vaurioita.

Kuukausittain: Voitele liikkuvat osat korkealaatuisella öljyllä. Voitele pumpun männän pää (27).

Öljyn täyttö ja tarkistus: Laske nostokehys alimpaan asentoon ja poista sylinterin täyttötulppa (24). Lisää öljyä tarvittaessa täyttötulpan reiän alareunaan asti. Öljyä tarvitsee ehkä lisätä öljykannulla.

Öljymäärä: 0,8 l. Laitteessa voi käyttää mitä tahansa hyvälaatuista öljyä, jonka viskositeetti on ISO VG 15.

Älä käytä koskaan jarrunestettä!

Turvallisuustarkastus

Valtuutetun huoltohenkilöstön on tarkistettava renkaanvaihtoteline vähintään kerran vuodessa kansallisen lainsäädännön mukaisesti: alusta ja nostokehys vaurioiden ja epätavallisen kulumisen varalta, öljyäminen ja voitelu sekä hydraulinen yksikkö vuotojen varalta.

Mahdolliset viat ja niiden korjaaminen

1. Renkaanvaihtoteline ei nosta kuormaa maksimiasentoon, mutta kuorma pysyy kiinni: tarkista öljytaso.
2. Pumppu toimii huonosti (männän iskut ovat vain puolittaisia): Säiliössä on alipaine, koska siinä on liikaa öljyä. Laske nostokehys täysin alas ja anna liiallisen öljyn valua pois täyttötulpasta (24).
3. Kuorma laskeutuu tahattomasti alas: Tarkista, että vapautuskahva on kunnolla lukittu. Jousen (35) esijännitys on korkeintaan puoli kierrosta. Jos kuorma silti laskeutuu alas, hydraulinen yksikkö on korjattava (vuotavat takaiskuventtiilit pumpussa tai kuluneet tiivisteet).

Varaosat

Korvaa kuluneet tai rikkoutuneet osat tunkin valmistajan toimittamilla alkuperäisosilla. Kaikkien pääosien toimitusta ei voida taata sen jälkeen, kun malli on poistettu tuotannosta.

Hävittäminen

Öljy on tyhjennettävä ja hävitettävä lainsäädännön edellyttämällä tavalla.

NL WT1000

Waarschuwingen - Instructies voor veilig gebruik

1. Neem alle instructies door, zorg dat u ze begrijpt en volg ze op alvorens met dit toestel te werken.
2. Overschrijd de aangegeven capaciteit niet.
3. Alleen te gebruiken op een harde, vlakke ondergrond.
4. Breng de lading zo dicht mogelijk bij de hydraulische cilinder aan.
5. Zorg ervoor dat de lading niet kan omkantelen bij het naar beneden brengen of verplaatsen.
6. Zorg voor het verplaatsen dat de lading is gecentreerd en zet deze vast met de ketting. Laat deze dan zakken tot het laagst mogelijke punt.
7. Er mogen geen wijzigingen aangebracht worden aan het product.
8. Als u deze waarschuwingen niet navolgt, kan dat leiden tot een verlies van lading, personenletsels en/of beschadiging van eigendommen.

Montage

Smeer de mechanische onderdelen voor het eerste gebruik en daarna ook nog regelmatig.

Gebruik

Optillen: centreer de wielheffer rond de lading en pomp hem omhoog met de pedaal.

Laten zakken: laat langzaam de regelklep (33) los tegen de wijzers van de klok in. De klep gaat automatisch weer dicht als u de hendel loslaat

Transport: Zorg voor transport dat de lading laag is en is gecentreerd. Zet dan de lading vast met de ketting (15).

Onderhoud

Onderhoud en reparaties moeten altijd uitgevoerd worden door gekwalificeerd personeel.

Dagelijks: controleer de wielheffer op beschadigingen.

Maandelijks: smeer de bewegende delen in met een olie van goede kwaliteit. Smeer ook het uiteinde van de pompzuiger (27).

Olie bijvullen en controle: laat de draagconstructie naar de laagste stand zakken en verwijder de cilindervulplug (24). Het juiste oliepeil is tot aan de onderkant van de opening van de vulplug. Mogelijk moet je bijvullen met een oliekan.

Hoeveelheid olie: 0,8 l. Elke goede hydraulische olie met viscositeit ISO VG 15 mag gebruikt worden.

Gebruik nooit remvloeistof!

Veiligheidsinspectie

In overeenstemming met de nationale wetgeving - minimaal één keer per jaar - moet de wielheffer geïnspecteerd worden door een expert: de onderkant en de draagconstructie controleren op beschadigingen en abnormale slijtage of breuken, smeren en oliën, de hydraulische eenheid op lekken controleren.

Mogelijke storingen en hoe ze op te lossen

1. De wielheffer gaat niet naar boven tot de maximale hoogte, maar houdt wel de lading vast: controleer het oliepeil.
2. Slechte pompfunctie (enkel halve pompslagen): er is een vacuüm in het reservoir door te veel olie. Laat de draagconstructie volledig zakken en laat het teveel aan olie af aan de vulplug (24).
3. De lading zakt: controleer of de regelklep correct gesloten is. De voorspanning van de veer (35) mag max. een halve slag zijn. Als de lading dan nog zakt, moet de hydraulische eenheid gerepareerd worden (lekkende eenrichtingsventielen in de pomp of versleten pakkingen).

Reserveonderdelen

Vervang versleten of kapotte onderdelen alleen door originele onderdelen, geleverd door de fabrikant van de krik. Mogelijk zijn niet alle belangrijke onderdelen beschikbaar nadat een model uit productie is genomen.

Vernietiging

Olie moet afgetapt worden en zoals de wet voorschrijft weggegooid worden.

WT1000

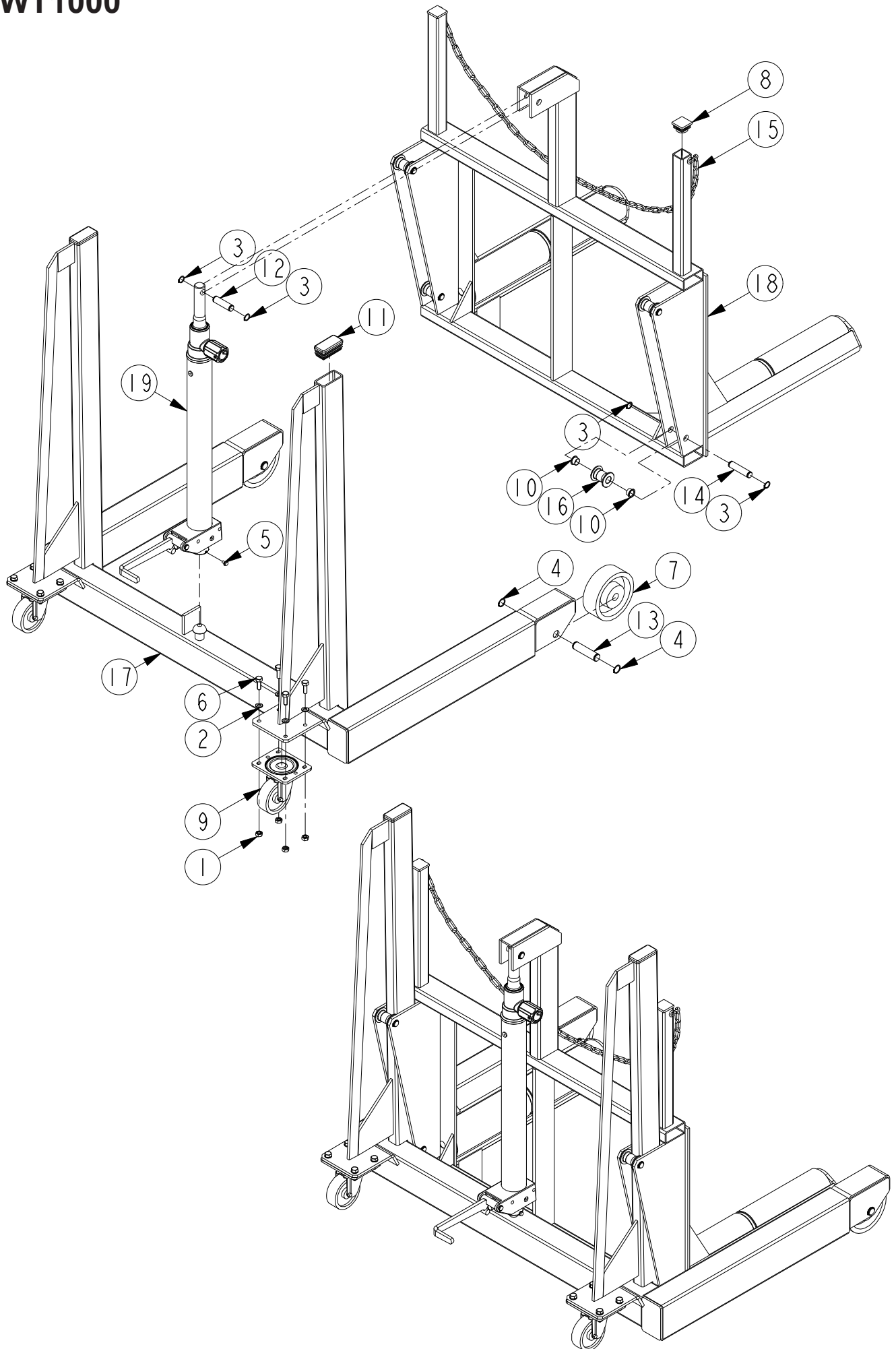

WT1000		(DK)	(GB)	(D)	
Pos.	Art. No.	Pcs.	Benævnelse	Description	Bezeichnung
	61 010 00		Hjulløfter	Wheel removal trolley	Radmontagegerät
1	02 002 00	8	Møtrik	Nut	Mutter
2	02 116 00	8	Skive	Disc	Scheibe
3	02 204 00	10	Seegerring	Circlip	Seegerring
4	02 205 00	4	Seegerring	Circlip	Seegerring
5	02 281 00	1	Skrue	Screw	Schraube
6	02 323 00	8	Skrue	Screw	Schraube
7	02 353 00	2	Hjul	Wheel	Rad
8	02 372 00	2	Plastprop	Plast plug	Plastpfropfen
9	02 459 00	2	Svingbart hjul	Pivoting wheel	Schwenkbares Rad
10	02 555 00	8	Glideleje	Plain bearing	Lager
11	02 586 00	2	Plastprop	Plast plug	Plastpfropfen
12	10 008 00	1	Aksel	Axle	Achse
13	11 008 00	2	Hjulaksel	Wheel axle	Rad Achse
14	11 010 00	4	Aksel	Axle	Achse
15	60 009 00	1	Kæde	Chain	Kette
16	60 015 00	4	Rulle	Roller	Rollen
17	61 011 00	1	Bundramme	Botton frame	Bodenrahmen
18	61 012 00	1	Løftevogn	Lifting frame	Hubwagen
19	90 835 00	1	Hydraulik, komplet	Hydraulic, complet	Hydraulik, komplett

90 835 00

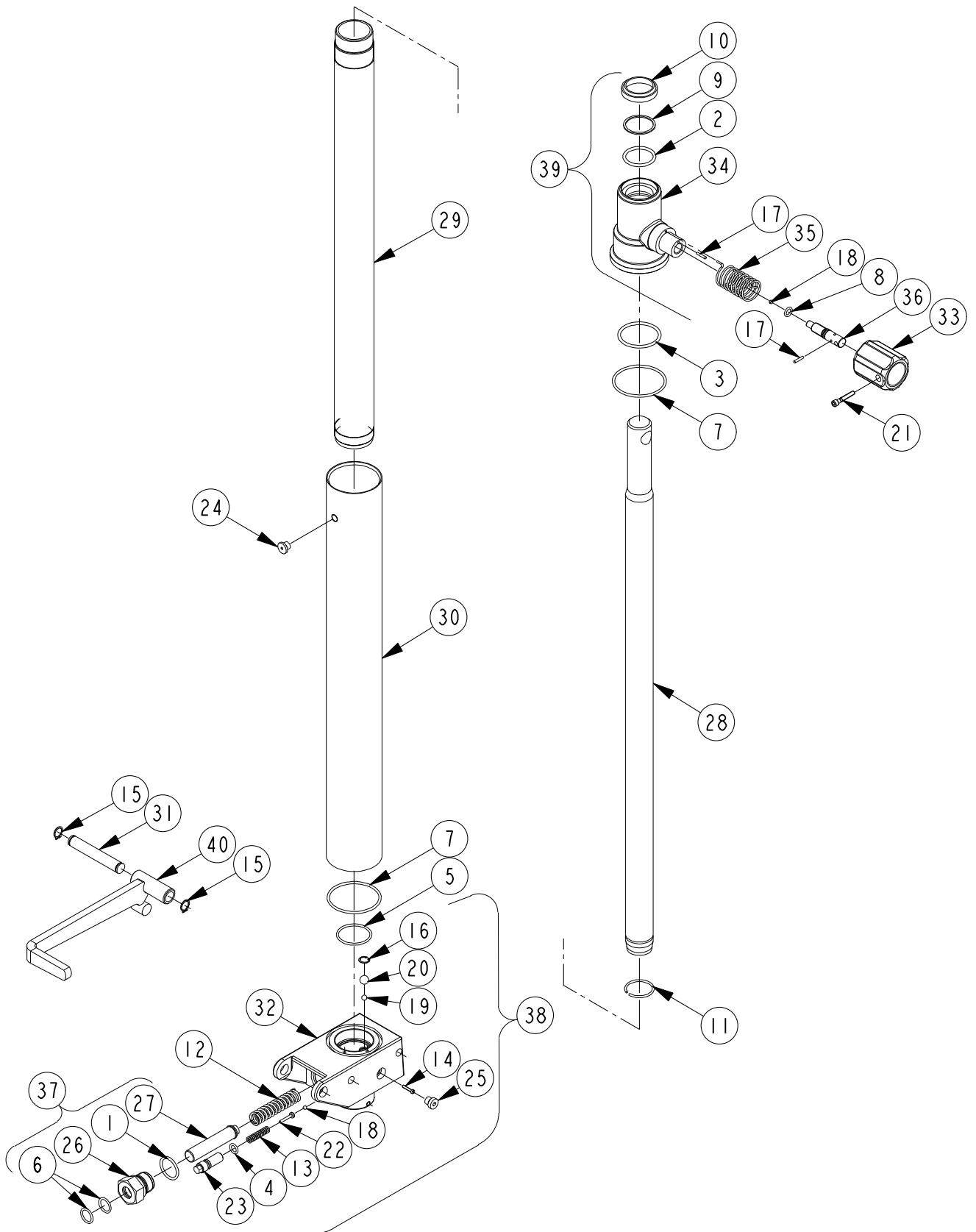

	WT1000		(DK)	(GB)	(D)
Pos.	Art. No.	Pcs.	Benævnelse	Description	Bezeichnung
	90 835 00		Hydraulik, komplet	Hydraulic, complete	Hydraulik, komplett
*1	01 004 00	1	O-ring	O-ring	O-ring
*2	01 017 00	1	O-ring	O-ring	O-ring
*3	01 020 00	1	O-ring	O-ring	O-ring
*4	01 040 00	1	O-ring	O-ring	O-ring
*5	01 058 00	1	O-ring	O-ring	O-ring
*6	01 069 00	2	O-ring	O-ring	O-ring
*7	01 070 00	2	O-ring	O-ring	O-ring
*8	01 086 00	1	O-ring	O-ring	O-ring
*9	01 156 00	1	Støttering	Back-up ring	Stützring
*10	01 264 00	1	Afstryger	Scraper ring	Abstreifer
11	02 000 14	1	Springring	Springring	Springring
12	02 039 00	1	Fjeder	Spring	Feder
13	02 069 00	1	Fjeder	Spring	Feder
14	02 074 00	1	Skrue	Screw	Schraube
15	02 203 00	2	Seegerring	Circlip	Seegerring
16	02 214 00	1	Seegerring	Circlip	Seegerring
17	02 277 00	2	Kærvstift	Tack	Stift
*18	02 290 00	2	Kugle, Ø4,5	Ball, Ø4,5	Kugel, Ø4,5
*19	02 292 00	1	Kugle, Ø6,5	Ball, Ø6,5	Kugel, Ø6,5
*20	02 295 00	1	Kugle, Ø11	Ball, Ø11	Kugel, Ø11
21	02 324 00	1	Skrue	Screw	Schraube
22	02 340 00	1	Skrue	Screw	Schraube
23	02 384 00	1	Justerskrue	Adjusting screw	Justierbar Schraube
24	02 448 00	1	Påfyldningsprop	Filler plug	Füllschraube
25	02 483 00	1	Prop	Plug	Pfropfen
26	90 527 00	1	Pakbox	Pack box	Pak box
27	90 557 00	1	Pumpestempe	Pump piston	Pumpkolben
28	90 602 01	1	Stok	Rod	Kolbenstange
29	90 603 00	1	Cylinderrør	Cylinder tube	Zylinderrohr
30	90 604 00	1	Beholderrør	Oil reservoir	Behälterrohr
31	90 606 00	1	Aksel	Axle	Achse
32	90 609 00	1	Pumpeblok	Pump block	Pumpblock
33	90 611 00	1	Udløsergreb	Release handle	Auslöserhebel
34	90 613 00	1	Cylindermøtrik	Cylinder nut	Zylindermutter
35	90 624 00	1	Fjeder	Spring	Feder
36	90 628 00	1	Ventilspindel	Valve spindel	Ventilspindel
37	90 831 00	1	Pumpestempe, komplet	Pump piston, complete	Pumpkolben, komplett
38	90 832 00	1	Pumpeblok, komplet	Pump block, complete	Pumpblock, komplett
39	90 833 00	1	Cylindermøtrik, komplet	Cylinder nut, complete	Zylindermutter, komplett
40	90 834 00	1	Pumpepedal	Pump pedal	Fusshebel
*	09 038 00		Pakningssæt	Repair kit	Dichtungssatz

DK: De med * mærkede dele leveres i komplet pakningssæt. Anvend altid originale reservedele. Angiv venligst altid model og reservedelsnummer. Alle hoveddele kan ikke forventes leveret efter produktionsophør af model.

GB: * indicate parts included in repair set. Please always state model and part number. Do always apply original spare parts. All major parts may not be provided as spare parts after discontinuation of production of a model.

D: Die mit * markierten Teile sind im Dichtungssatz enthalten. Bitte immer Modell und Ersatzteilnummer auf Ihren Bestellungen angeben. Immer nur Originalteile verwenden. Lieferung von allen Hauptteilen als Ersatzteile kann nach Produktions-Einstellung eines Modelles nicht erwartet werden.

- ⒹK HYDRAULIK DIAGRAM
- ⒹB HYDRAULIC CHART
- Ⓓ HYDRAULISCHES DIAGRAMM

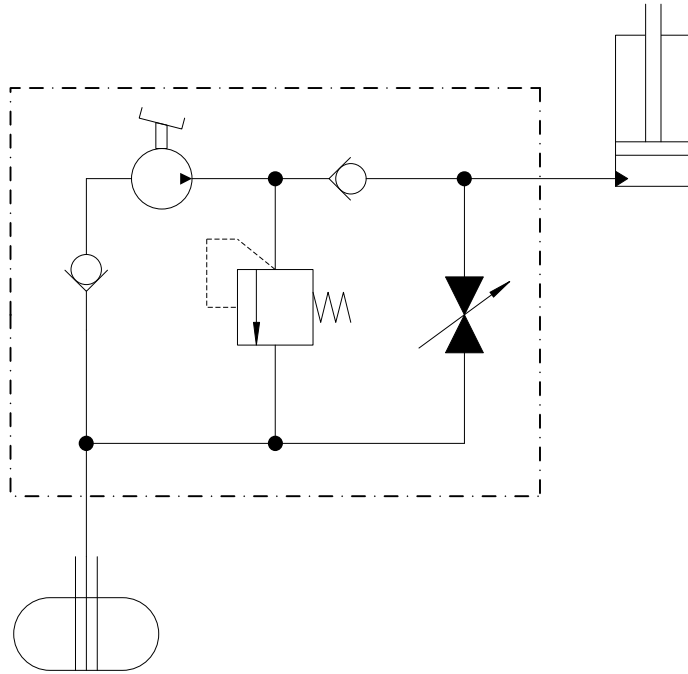

EU Overensstemmelseserklæring
EC Declaration of Conformity for Machinery
EG Konformitätserklärung
Declaration CE de conformité
pour les composants

EU Överensstämmelseforsäkran
Vaativuudenmukaisuuvakuutus
EU verklaring van overeenstemming
EU declaración de conformidad
sobre maquinaria

Directive 98/37/EEC

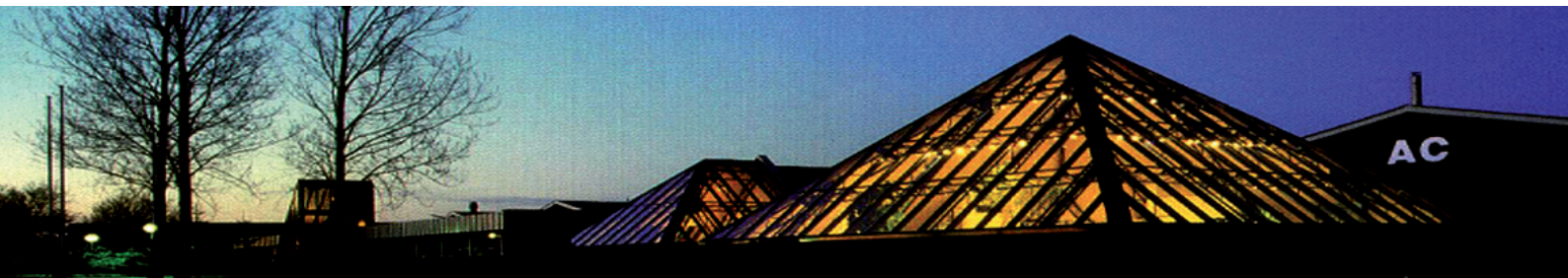

(DK) Hydraulisk Hjulløfter,

(N) **WT1000**

er i overensstemmelse med Maskindirektivets bestemmelser (Direktiv 98/37/EEC og EN1494) med ændring, og er i overensstemmelse med andre relevante nationale bestemmelser.

(GB) Hydraulic Wheel Removal Trolley,

WT1000

are in conformity with the provisions of the Machinery Directive (Directive 98/37/EEC and EN1494) as amended and with national implementing legislation.

(D) Hydraulisches Radmontagegerät,

WT1000

konform sind mit den einschlägigen Bestimmungen der EG-Maschinenrichtlinie 98/37/EEC und EN1494 inklusive deren Änderungen, sowie mit dem entsprechenden Rechtserlaß zur Umsetzung der Richtlinie ins nationale Recht.

(F) Elevateur de roue hydraulique,

WT1000

sont conformes aux dispositions de la Directive Machine 98/37/CEE et EN1494, et aux législations nationales la transposant.

(S) Hydraulisk Hjullyft

WT1000

Överensstämmer med Maskindirektivets bestämmelser (Direktiv 98/37/EEC och EN1494) med ändring, och är i överensstämmelse med andra relevanta nationella bestämmelser

(SF) Puöränostimen Käyttöohjeet,

WT1000

vastaa Konedirektiivin (direktiivi 98/37/EEC ja EN1494) määräyksiä sekä kansallista voimaantulolainsäädäntöä.

(NL) Hydraulisch wielheffers,

WT1000

in overeenstemming zijn met de bepalingen van de Richtlijn Machines (richtlijn 98/37/EEC en EN1494) en met de essentiële veiligheidsen gezondheidseisen (ARAB).



Viborg 01.10.05

Claus A. Christensen
General Manager